

Foglio dati tecnici

Articoli e prezzi: vedi listino prezzi

**VITOCELL 100-U/100-W** Tipo CVUA

Bollitore verticale, con riscaldamento a serpentina in acciaio, con smaltatura Ceraprotect

Provvisto di **due serpentine**: tramite lo scambiatore di calore inferiore il calore dei collettori solari viene trasmesso al bollitore e tramite lo scambiatore superiore ha luogo, se necessario, un'integrazione del riscaldamento da parte della caldaia. Con Solar-Divicon, raccordi integrati e Vitosolic 100, tipo SD1 o modulo di regolazione per impianti solari, tipo SM1

Informazioni sul prodotto

La soluzione ideale per una produzione di acqua calda sanitaria a costi ridotti, in abbinamento a collettori solari e caldaia.

Bollitore con Vitosolic 100 (tipo SD1) o modulo di regolazione per impianti solari (tipo SM1).

Avvertenza

Ordinare il Vitozell 100-U/100-W con il modulo di regolazione per impianti solari (tipo SM1) solo in abbinamento alle seguenti regolazioni:

- Vitotronic 100, tipo HC1A, HC1B, KC2B e KC4B
- Vitotronic 200, tipo HO1A, HO1B, KO1B, KO2B, KW6A e KW6B

In sintesi le caratteristiche principali

- Bollitore bivalente per l'integrazione semplice e veloce di impianti solari per la produzione d'acqua calda sanitaria.
- Bollitore in acciaio resistente alla corrosione con smaltatura Ceraprotect. Anodo di magnesio per protezione catodica supplementare, anodo alimentato da energia esterna disponibile come accessorio.
- Montaggio semplice e veloce - gruppo pompe, raccordi, raccorderia per riempimento, regolazione per impianti solari, due termostati bollitore e un separatore d'aria sono integrati in un involucro installato sul bollitore.
- Raccorderia per riempimento integrata per semplificare la pulizia e lo scarico dell'impianto solare.
- Tutti i componenti montati sono perfettamente compatibili fra loro e già predisposti per l'allacciamento. In questo modo si semplifica l'installazione con un conseguente risparmio di tempo.
- Riscaldamento dell'intero contenuto d'acqua grazie alla serpentina posizionata fino sul fondo del bollitore.
- Elevata resa d'acqua calda senza stratificazioni della temperatura grazie alla serpentina di riscaldamento di ampie dimensioni.
- Ridotte dispersioni termiche grazie all'efficace isolamento termico avvolgente.

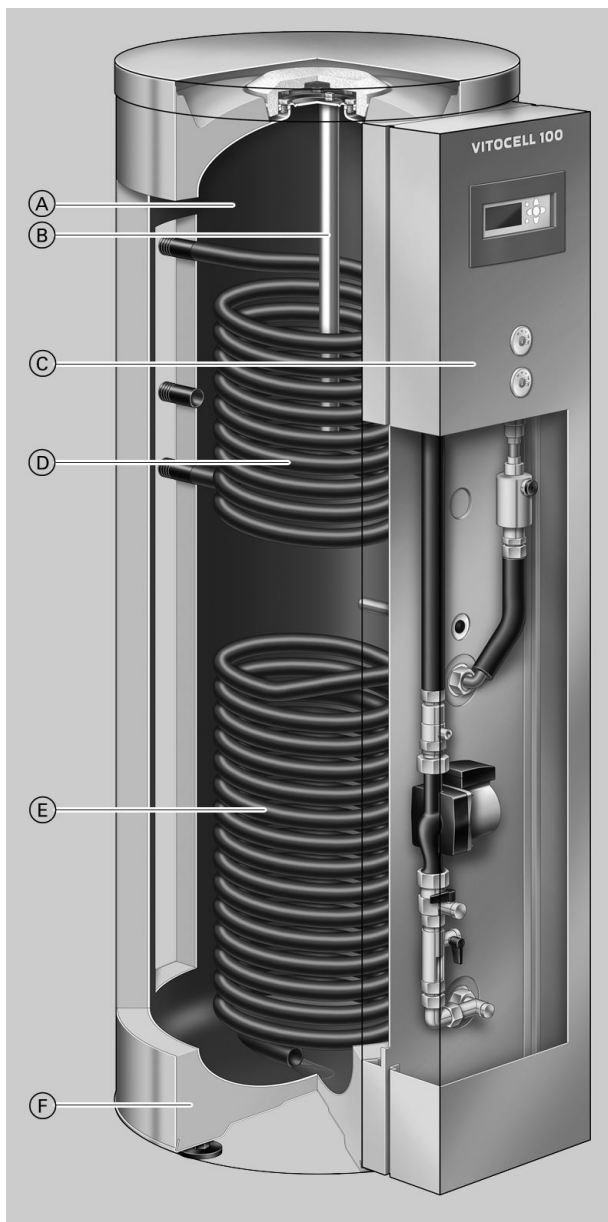

- Ⓐ Bollitore e serpentine in acciaio, con smaltatura Ceraprotect
- Ⓑ Anodo di magnesio o anodo alimentato da energia esterna
- Ⓒ Gruppo solare con Vitosolic 100, tipo SD1 oppure modulo di regolazione per impianti solari, tipo SM1, pompa del circuito solare, dispositivo di lavaggio e separatore d'aria
- Ⓓ Serpentina superiore - per il riscaldamento integrativo da parte della caldaia
- Ⓔ Serpentina inferiore - attacco per collettori solari
- Ⓕ Isolamento termico avvolgente in schiuma rigida di poliuretano altamente efficace

Dati tecnici bollitore

Per la produzione di acqua calda sanitaria in abbinamento a caldaie e impianti solari.

Adatto ai seguenti impianti:

- temperatura acqua calda sanitaria fino a **95 °C**
- temperatura di mandata riscaldamento fino a **160 °C**
- temperatura di mandata per impianti solari fino a **110 °C**
- **pressione d'esercizio** lato riscaldamento fino a **10 bar**
- **pressione massima d'esercizio** lato circuito solare **10 bar**
- **pressione massima d'esercizio** lato sanitario **10 bar**

Capacità bollitore	l	300
Nr. di registrazione DIN		0266/07-13MC/E
Resa continua serpentina superiore per produzione d'acqua calda sanitaria da 10 a 45 °C e temperatura di mandata riscaldamento di ... alla portata acqua di riscaldamento sotto indicata	90 °C kW l/h	31 761
	80 °C kW l/h	26 638
	70 °C kW l/h	20 491
	60 °C kW l/h	15 368
	50 °C kW l/h	11 270
Resa continua serpentina superiore per produzione d'acqua calda sanitaria da 10 a 60 °C e temperatura di mandata riscaldamento di ... alla portata acqua di riscaldamento sotto indicata	90 °C kW l/h	23 395
	80 °C kW l/h	20 344
	70 °C kW l/h	15 258
Portata acqua di riscaldamento per le rese continue indicate	m ³ /h	3,0
Portata erogabile	l/min	15
Portata acqua erogabile senza integrazione riscaldamento Capacità del bollitore riscaldato a 60 °C Acqua con t = 60 °C (costante)	l	110
Isolamento termico		Schiuma rigida di poliuretano
Dispersioni per mantenimento in funzione q_{BS} (Parametro di norma)	kWh/24 h	1,00
Volume componente per mantenimento in funzione V_{aux}	l	127
Volume componente solare V_{sol}	l	173
Dimensioni d'ingombro (con isolamento termico)		
Lunghezza a (∅)	mm	631
Larghezza totale b	mm	780
Altezza c	mm	1705
Diagonale	mm	1790
Peso incluso l'isolamento termico	kg	179
Peso complessivo di esercizio	kg	481
Contenuto acqua riscaldamento		
– serpentina superiore	l	6
– serpentina inferiore	l	10
Superficie di scambio termico		
– serpentina superiore	m ²	0,9
– serpentina inferiore	m ²	1,5
Attacchi		
Mandata e ritorno riscaldamento	R	1
Acqua fredda, acqua calda	R	1
Ricircolo	R	1

Avvertenza per la resa continua della serpentina superiore

Per la progettazione sulla base della resa continua indicata o rilevata, prevedere una pompa di carico adeguata. La resa continua indicata viene raggiunta soltanto se la potenzialità utile della caldaia è \geq alla resa continua.

Dati tecnici bollitore (continua)

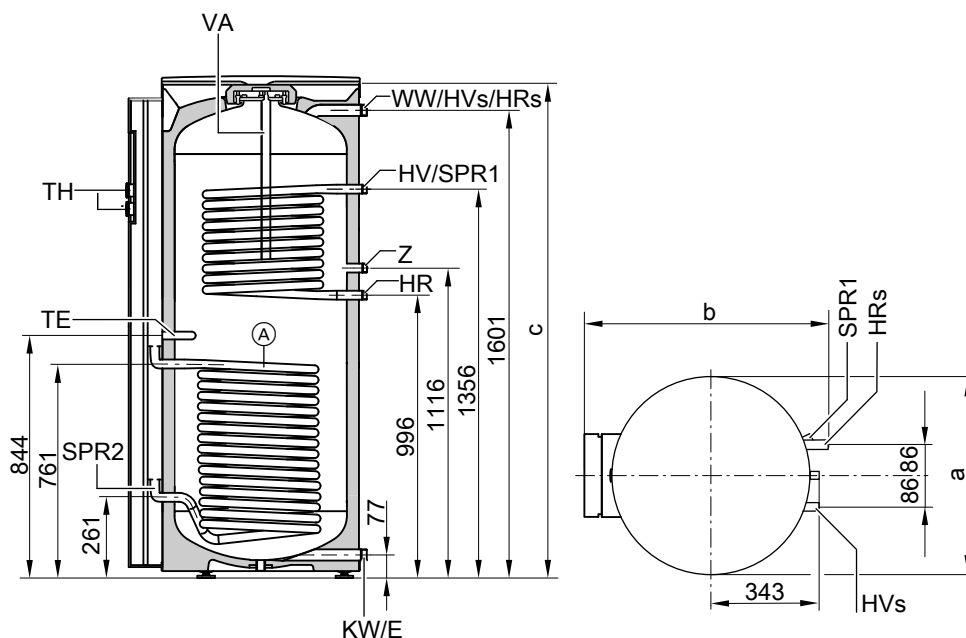

- Ⓐ Serpentina inferiore (impianto solare)
Gli attacchi HV_s e HR_s si trovano sulla parte superiore del bollitore
- E Scarico
- HR Ritorno riscaldamento
- HR_s Ritorno riscaldamento impianto solare
- HV Mandata riscaldamento
- HV_s Mandata riscaldamento impianto solare

- KW Acqua fredda
- SPR1 Sensore temperatura della regolazione temperatura bollitore
- SPR2 Sensore temperatura bollitore impianto solare
- TE Guaina ad immersione per termometro inferiore
- TH Termometro
- VA Anodo protettivo di magnesio
- WW Acqua calda
- Z Ricircolo

Misura	mm
a	631
b	780
c	1705

Sensore temperatura bollitore per funzionamento con pannelli solari

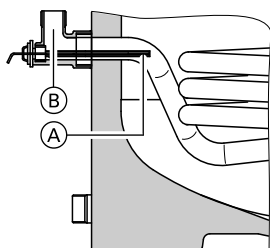

Disposizione del sensore temperatura bollitore nel ritorno riscaldamento HR_s

- Ⓐ Sensore temperatura bollitore (stato di fornitura della regolazione per impianti solari)
- Ⓑ Raccordo filettato con guaina ad immersione (stato di fornitura)

Coefficiente di resa N_L

Secondo DIN 4708.

Serpentina superiore.

Temperatura di accumulo bollitore T_{boil} = temperatura di alimentazione acqua fredda +50 K +5 K/-0 K.

Dati tecnici bollitore (continua)

Coefficiente di resa N_L con temperatura di mandata riscaldamento

90 °C	1,6
80 °C	1,5
70 °C	1,4

Avvertenza sul coefficiente di resa N_L

Il coefficiente di resa N_L varia a seconda della temperatura di accumulo bollitore $T_{boll.}$.

Valori orientativi

- $T_{boll.} = 60 \text{ °C} \rightarrow 1,0 \times N_L$
- $T_{boll.} = 55 \text{ °C} \rightarrow 0,75 \times N_L$
- $T_{boll.} = 50 \text{ °C} \rightarrow 0,55 \times N_L$
- $T_{boll.} = 45 \text{ °C} \rightarrow 0,3 \times N_L$

Resa istantanea (in 10 minuti)

Riferita al coefficiente di resa N_L .

Produzione d'acqua calda sanitaria da 10 a 45 °C

Resa istantanea(l/10min) con temperatura di mandata riscaldamento

90 °C	173
80 °C	168
70 °C	164

Portata massima erogabile (in 10 minuti)

Riferita al coefficiente di resa N_L .

Con integrazione del riscaldamento.

Produzione d'acqua calda sanitaria da 10 a 45 °C

Portata max. erogabile (l/min) con temperatura di mandata riscaldamento

90 °C	17
80 °C	17
70 °C	16

Tempo di messa a regime

I tempi di messa a regime indicati vengono raggiunti solo se è disponibile la resa continua max. del bollitore alle relative temperature di mandata e produzione d'acqua calda sanitaria da 10 a 60 °C.

Tempo di messa a regime (min) con temperatura di mandata riscaldamento

90 °C	16
80 °C	22
70 °C	30

Dati tecnici bollitore (continua)

Perdite di carico

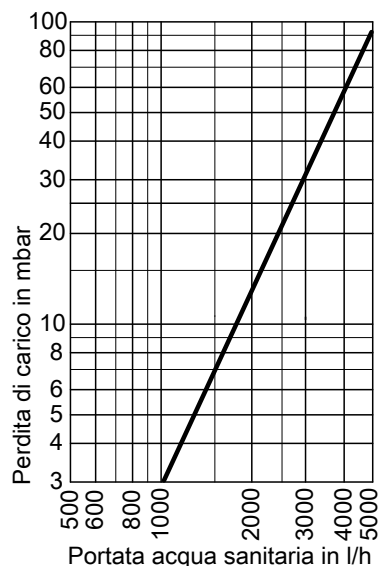
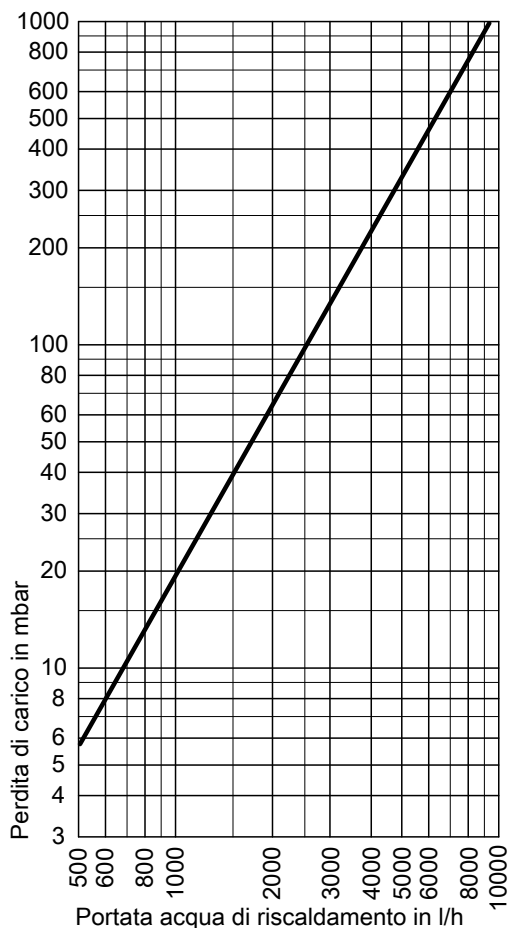

Perdita di carico lato sanitario

Perdita di carico lato riscaldamento serpentina superiore

Pompa del circuito solare

Dati tecnici (pompa solare standard incluso gruppo solare)

Pompa di circolazione (prod. Grundfos)		25-60
Tensione nominale	V~	230
Potenza assorbita con		
- stadio di potenza I	W	40
- stadio di potenza II	W	65
- stadio di potenza III	W	80
Indicatore di portata	l/min	da 2 a 15
Valvola di sicurezza (solare)	bar	6
Temperatura max. d'esercizio	°C	120
Pressione max. d'esercizio	bar	6

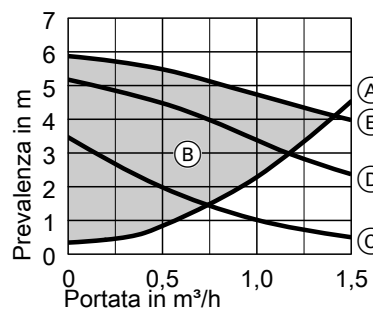

- (A) Curva resistenza
- (B) Prevalenza residua
- (C) Stadio di potenza I
- (D) Stadio di potenza II
- (E) Stadio di potenza III

Dati tecnici bollitore (continua)

Avvertenza

La curva resistenza (A) si riferisce a tutti i componenti del gruppo solare:

- dispositivo di sfiato
- rubinetti a sfera (HVs e HRs)
- misuratore di portata
- tubazioni

Dati tecnici Vitosolic 100, tipo SD1

Struttura e funzioni

Struttura

La regolazione comprende:

- Gruppo elettronico
 - Display digitale
 - Tasti di regolazione
 - Morsetti di allacciamento:
 - sensori
 - pompa del circuito solare
 - BUS-KM
 - allacciamento rete (interruttore generale da predisporre sul posto)
 - Uscita PWM per il comando della pompa del circuito solare
 - Relè per inserimento-disinserimento di pompe e valvole
- Il sensore temperatura collettore e il sensore temperatura bollitore sono compresi nella fornitura.

Funzione

- Inserimento-disinserimento della pompa del circuito solare per la produzione di acqua calda sanitaria
- Limitazione elettronica della temperatura nel bollitore (spegnimento di sicurezza a 90 °C)
- Spegnimento di sicurezza dei collettori solari
- Bilanciamento termico tramite rilevazione della differenza di temperatura e immissione della portata volumetrica
- Segnalazione delle ore di esercizio della pompa del circuito solare

- Soppressione dell'integrazione riscaldamento da parte della caldaia:

- Impianti dotati di regolazione Vitotronic con BUS-KM
Sulla regolazione circuito di caldaia si codifica un 3° valore nominale della temperatura acqua calda sanitaria. Il bollitore viene riscaldato dalla caldaia solo quando l'impianto solare **non** raggiunge questo valore nominale.
- Impianti con altre regolazioni Viessmann
Tramite resistenza viene simulata una temperatura reale acqua sanitaria di 10 K più alta. Il bollitore viene riscaldato dalla caldaia solo se l'impianto solare **non** raggiunge il valore nominale della temperatura acqua calda sanitaria.

- Funzione supplementare per la produzione d'acqua calda sanitaria (solo in abbinamento a impianti dotati di regolazione Vitotronic con BUS-KM e ampliamento degli allacciamenti, accessorio):
in impianti con una **capacità totale del bollitore** superiore a 400 litri, l'intero contenuto d'acqua deve essere riscaldato a 60 °C una volta al giorno.

Sulla regolazione Vitotronic viene codificato un 2° valore nominale della temperatura acqua calda sanitaria e attivata la 4ª fascia sanitaria. Il segnale viene trasmesso alla regolazione per impianti solari e la pompa di stratificazione viene attivata.

Avvertenza

In impianti dotati di regolazione Vitotronic con BUS-KM, sono possibili la soppressione dell'integrazione riscaldamento da parte della caldaia e la funzione supplementare per la produzione d'acqua calda sanitaria.

*In impianti con altre regolazioni Viessmann queste funzioni sono realizzabili solo **in via alternativa**.*

- Funzione termostatica
Mediante questa funzione si ottiene il deflusso del calore in eccesso nel tempo più breve possibile.
Tale funzione può essere utilizzata indipendentemente dal funzionamento con pannelli solari

Sensore temperatura collettore

Da allacciare all'interno dell'apparecchio.

Prolunga del cavo di allacciamento da predisporre sul posto:

- cavo a 2 conduttori, lunghezza del cavo max. 60 m con una sezione del conduttore di 1,5 mm² di rame.
- non posare il cavo in prossimità di conduttori alimentati a 230/400 V

Lunghezza del cavo	2,5 m
Tipo di protezione	IP 32 secondo EN 60529, da garantire mediante montaggio/inserimento
Tipo di sensore	Viessmann NTC 20 kΩ a 25 °C
Temperatura ambiente ammessa	
– durante il funzionamento	da -20 a +200 °C
– durante il deposito e il trasporto	da -20 a +70 °C

Sensore temperatura bollitore

Il sensore è collegato alla regolazione e incorporato nel bollitore.

Dati tecnici Vitosolic 100, tipo SD1 (continua)

Tipo di protezione	IP 32
Tipo di sensore	Viessmann NTC 10 kΩ a 25 °C
Temperatura ambiente ammessa	
– durante il funzionamento	da 0 a +90 °C
– durante il deposito e il trasporto	da -20 a +70 °C

Dati tecnici

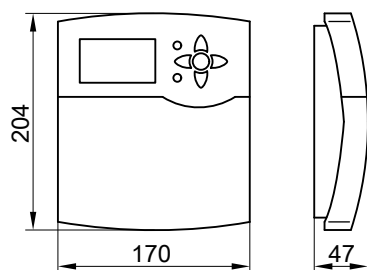

Tensione nominale	230 V~
Frequenza nominale	50 Hz
Corrente nominale	4 A
Potenza assorbita	2 W
Classe di protezione	II
Tipo di protezione	IP 20 secondo EN 60529, da garantire mediante montaggio/inserimento tipo 1B secondo EN 60730-1

Funzionamento

Temperatura ambiente ammessa	
– durante il funzionamento	da 0 a +40 °C per impiego in vani di abitazione e locali caldaia (normali condizioni ambientali)
– durante il deposito e il trasporto	da -20 a +65 °C
Carico massimo delle uscite del relè	
– relè semiconduttori 1	0,8 A
– relè 2	4(2) A, 230 V~
– totale	max. 4 A

Dati tecnici modulo di regolazione per impianti solari, tipo SM1

Struttura e funzioni

Struttura

Il modulo di regolazione per impianti solari comprende:

- Gruppo elettronico
- Morsetti di allacciamento per:
 - 4 sensori
 - pompa del circuito solare
 - BUS-KM
 - allacciamento rete (interruttore generale da predisporre sul posto)
- Uscita PWM per il comando della pompa del circuito solare
- 1 relè per inserimento-disinserimento di una pompa o di una valvola

Il sensore temperatura collettore e il sensore temperatura bollitore sono compresi nella fornitura.

Funzione

- Inserimento-disinserimento della pompa del circuito solare
- Limitazione elettronica della temperatura nel bollitore (spegnimento di sicurezza a 90 °C)
- Spegnimento di sicurezza dei collettori solari
- Regolazione della integrazione del riscaldamento in abbinamento a serbatoio d'accumulo acqua di riscaldamento polivalente
- Regolazione del riscaldamento di due utenze mediante una batteria di collettori
- Inserimento-disinserimento di una pompa supplementare o di una valvola tramite relè
- Seconda regolazione differenziale della temperatura o funzione termostatica
- Regolazione del numero di giri della pompa del circuito solare tramite regolazione a pacchetti d'onde o pompa del circuito solare con ingresso PWM (di produzione Grundfos)
- Esclusione dell'integrazione riscaldamento del bollitore da parte della caldaia (è possibile la funzione supplementare per la produzione d'acqua calda sanitaria)
- Esclusione dell'integrazione riscaldamento da parte della caldaia in caso di integrazione del riscaldamento
- Bilanciamento della potenza e sistema diagnosi
- Comando tramite Vitotronic del generatore di calore

Sensore temperatura collettore

Da allacciare all'interno dell'apparecchio.

Prolunga del cavo di allacciamento da predisporre sul posto:

- cavo a 2 conduttori, lunghezza del cavo max. 60 m con una sezione del conduttore di 1,5 mm² di rame
- non posare il cavo in prossimità di conduttori alimentati a 230/400 V

Lunghezza del cavo	2,5 m
Tipo di protezione	IP 32 secondo EN 60529, da garantire mediante montaggio/inserimento Viessmann NTC 20 kΩ a 25 °C
Tipo di sensore	Viessmann NTC 20 kΩ a 25 °C
Temperatura ambiente ammessa	
– durante il funzionamento	da -20 a +200 °C
– durante il deposito e il trasporto	da -20 a +70 °C

Sensore temperatura bollitore

Il sensore è collegato al modulo di regolazione per impianti solari e incorporato nel bollitore.

Tipo di protezione	IP 32 secondo EN 60529, da garantire mediante montaggio/inserimento Viessmann NTC 10 kΩ a 25 °C
Tipo di sensore	Viessmann NTC 10 kΩ a 25 °C
Temperatura ambiente ammessa	
– durante il funzionamento	da 0 a +90 °C
– durante il deposito e il trasporto	da -20 a +70 °C

Dati tecnici

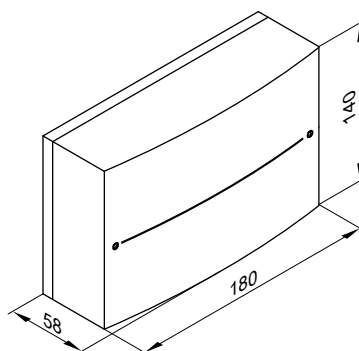

5712 725 IT

Dati tecnici modulo di regolazione per impianti solari, tipo SM1 (continua)

Tensione nominale	230 V~
Frequenza nominale	50 Hz
Corrente nominale	2 A
Potenza assorbita	1,5 W
Classe di protezione	I
Tipo di protezione	IP 20 secondo EN 60529, da garantire mediante montaggio/ inserimento
Funzionamento	tipo 1B secondo EN 60730-1
Temperatura ambiente ammessa	
– durante il funzionamento	da 0 a +40 °C per impiego in vani di abitazione e locali caldaia (normali condizioni ambientali)
– durante il deposito e il trasporto	da -20 a +65 °C
Carico massimo delle uscite del relè	
– relè semiconduttori 1	1 (1) A, 230 V~
– relè 2	1 (1) A, 230 V~
– Totale	max. 2 A

Stato di fornitura

Vitocell 100-U/100-W

Bollitore bivalente in acciaio con smaltatura Ceraprotect e gruppo solare.

- Gruppo solare, composto da:
 - pompa di circolazione per il circuito solare (a 3 velocità)
 - 2 termometri
 - 2 rubinetti a sfera con valvola di ritegno
 - misuratore di portata
 - manometro
 - valvola di sicurezza 6 bar
 - raccorderia per riempimento
 - separatore d'aria
 - modulo di regolazione per impianti solari, tipo SM1, oppure Vitosolic 100, tipo SD1, regolazione elettronica della differenza di temperatura
 - sensore temperatura bollitore
 - sensore temperatura collettore
- 2 guaine ad immersione saldate per sensore temperatura bollitore o regolatore di temperatura

- Raccordo filettato con guaina ad immersione
 - Piedini regolabili
 - Anodo protettivo di magnesio
 - Isolamento termico in schiuma rigida di poliuretano
- Colore del rivestimento in lamiera con vernice epossidica:
- Vitocell 100-U vitosilber (argento)
 - Vitocell 100-W bianco

Indicazioni per la progettazione

Guaine ad immersione

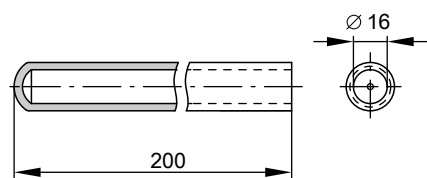

Le guaine ad immersione (SPR1 e TE) sono saldate nel bollitore.

Garanzia

La nostra garanzia per bollitore presuppone che la qualità dell'acqua utilizzata sia conforme alla normativa che regola l'utilizzo di acqua potabile e che i dispositivi presenti per il trattamento dell'acqua funzionino perfettamente.

Indicazioni per la progettazione (continua)

Superficie di trasmissione del calore

Le superfici di trasmissione del calore resistenti alla corrosione (acqua sanitaria/termovettore) sono conformi alla versione C, secondo le norme DIN 1988-2.

Attacco lato sanitario

Allacciamento secondo DIN 1988

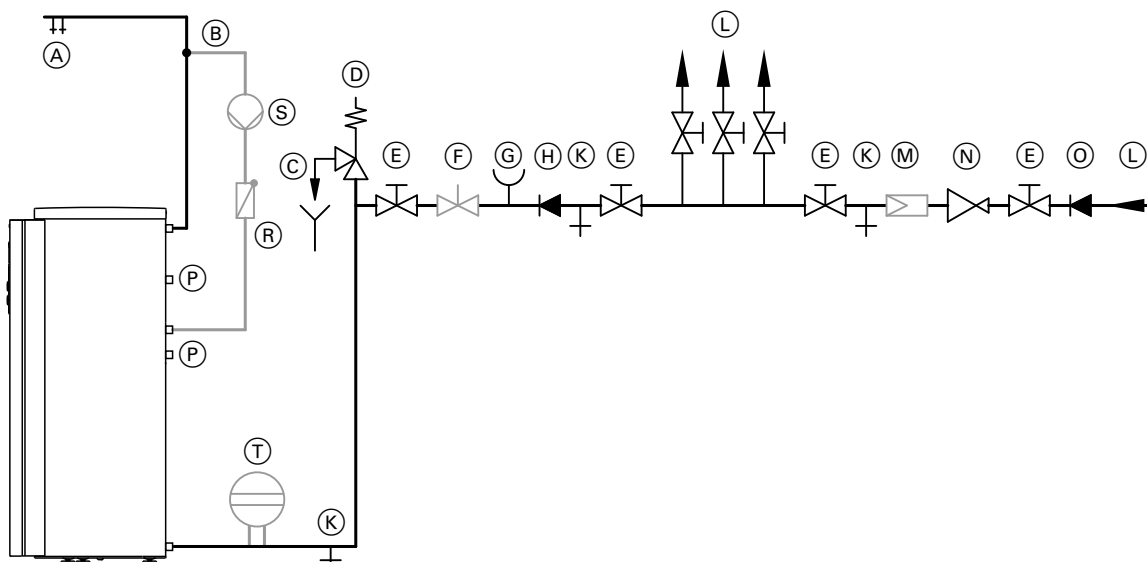

- (A) Acqua calda
- (B) Tubazione di ricircolo
- (C) Estremità ispezionabile della condotta di sfiato
- (D) Valvola di sicurezza
- (E) Valvola d'intercettazione
- (F) Valvola di regolazione portata (se ne consiglia l'installazione)
- (G) Attacco manometro
- (H) Valvola di ritegno
- (K) Scarico

- (L) Acqua fredda
- (M) Filtro impurità*¹
- (N) Riduttore di pressione secondo la norma DIN 1988-2, edizione dicembre 1988
- (O) Valvola di ritegno/disconnettore
- (P) Serpentina superiore prevista per l'allacciamento alla caldaia
- (R) Valvola di ritegno a molla
- (S) Pompa di ricircolo
- (T) Vaso di espansione a membrana, per acqua sanitaria

La valvola di sicurezza è obbligatoria.

Si consiglia: di montare la valvola di sicurezza al di sopra dello spigolo superiore del bollitore, al fine di proteggerla dalle incrostazioni e dalle temperature elevate. In caso di interventi sulla valvola di sicurezza non è necessario scaricare il bollitore.

*¹ Secondo DIN 1988-2 è obbligatorio dotare gli impianti provvisti di tubazioni metalliche di un filtro impurità. Se le tubazioni sono in plastica, la DIN 1988 prevede, e noi raccomandiamo, l'installazione di un filtro impurità, per evitare la penetrazione di sporcizia nell'impianto per la produzione di acqua sanitaria.

Indicazioni per la progettazione (continua)

Schema d'installazione

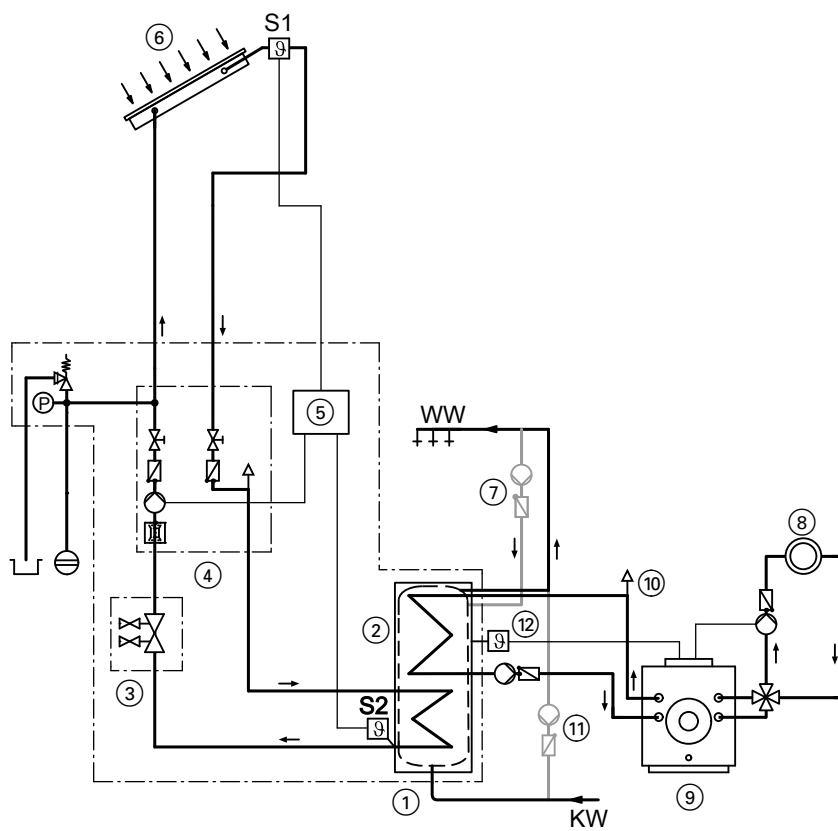

KW Acqua fredda

WW Acqua calda

S1 Sensore temperatura collettore

S2 Sensore temperatura bollitore (lato circuito solare)

① Vitocell 100-U/100-W, tipo CVUA composto da bollitore ② e gruppo solare completo di unità di riempimento ③, Solar-Divicon ④ e Vitosolic 100, tipo SD1 ⑤

⑥ Collettore solare

⑦ Ricircolo

⑧ Circuito di riscaldamento

⑨ Caldaia a gasolio/gas

⑩ Separatore d'aria

⑪ Pompa di circolazione (stratificazione)

⑫ Sensore temperatura bollitore (lato riscaldamento)

Accessorio bollitore

Gruppo di sicurezza secondo DIN 1988

- 10 bar: articolo 7180 662
- A 6 bar: articolo 7179 666
- DN 20/R 1
- Potenza max. di riscaldamento: 150 kW

Componenti:

- Valvola d'intercettazione
- Valvola di ritegno e attacchi di prova
- Attacchi allacciamento manometro
- Valvola di sicurezza a membrana



Accessorio bollitore (continua)

Pompa di carico bollitore

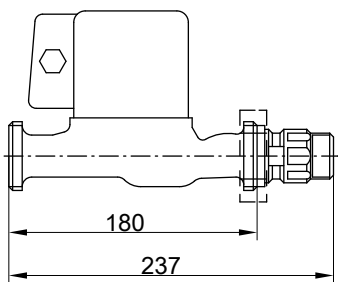

Modello di pompa		UP 25-40
Tensione	V~	230
Potenza assorbita	W	55-65
Attacco	R	1
Tubazione di allacciamento	m	4,7
Per caldaie		fino a 40 kW

Articolo 7339 467

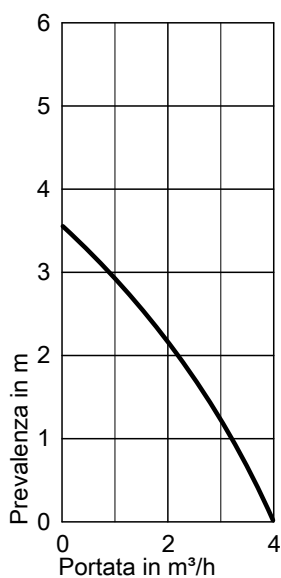

Accessori regolazione

Relè ausiliario

Articolo 7814 681

Relè di comando in scatola piccola.
Con 4 contatti chiusi e 4 contatti aperti.
Con morsettiera per messa a terra.

Dati tecnici

Tensione bobina 230 V~/50 Hz
Corrente nominale (I_{th}) AC1 16 A
AC3 9 A

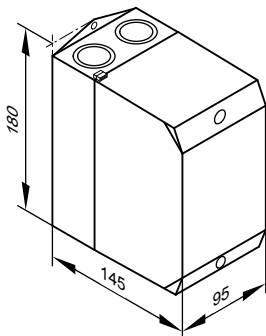

Accessori regolazione (continua)

Sensore temperatura ad immersione

Per l'impiego con le seguenti regolazioni:

- Vitosolic 100, tipo SD1
Articolo 7426 247
- Modulo di regolazione per impianti solari, tipo SM1
Articolo 7438 702

Per l'installazione nel bollitore.

Per la commutazione della circolazione in impianti con 2 bollitori.

Prolunga del cavo di allacciamento da predisporre sul posto:

- cavo a 2 conduttori, lunghezza del cavo max. 60 m con una sezione del conduttore di 1,5 mm² di rame
- non posare il cavo in prossimità di conduttori alimentati a 230/400 V

Articolo 7426 247

Dati tecnici

Lunghezza del cavo	3,8 m
Tipo di protezione	IP 32 secondo EN 60529, da garantire mediante montaggio/inserimento
Tipo di sensore	Viessmann NTC 10 kΩ a 25 °C
Temperatura ambiente ammessa – durante il funzionamento	da 0 a +90 °C
– durante il deposito e il trasporto	da -20 a +70 °C

Articolo 7438 702

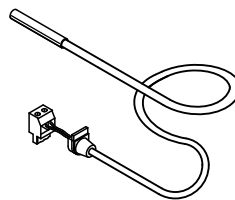

Dati tecnici

Lunghezza del cavo	5,8 m provvisto di spina ad innesto
Tipo di protezione	IP 32 secondo EN 60529, da garantire mediante montaggio/inserimento
Tipo di sensore	Viessmann NTC 10 kΩ a 25 °C
Temperatura ambiente ammessa – durante il funzionamento	da 0 a +90 °C
– durante il deposito e il trasporto	da -20 a +70 °C

Regolatore di temperatura

Articolo 7151 989

- Con un sistema termostatico.
- Con manopola di taratura sul rivestimento esterno.
- Senza guaina ad immersione
La guaina a immersione è inclusa nella fornitura dei bollitori Viessmann.
- Con listello guida per il montaggio sul bollitore oppure alla parete.

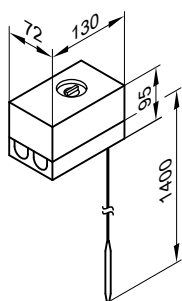

Dati tecnici

Attacco	cavo a tre conduttori con una sezione del conduttore pari a 1,5 mm ²
Tipo di protezione	IP 41 secondo EN 60529
Campo di taratura	da 30 a 60 °C, modificabile fino a 110 °C max. 11 K
Differenziale d'intervento	6(1,5) A 250 V~
Potenza d'inserimento	in caso di aumento della temperatura da 2 a 3
Funzione d'inserimento	

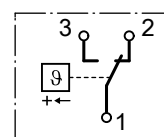

Nr. reg. DIN

DIN TR 116807
oppure
DIN TR 96808

Scheda elettronica stampata

Necessaria solo in impianti di riscaldamento già esistenti dotati delle regolazioni indicate.

Per la comunicazione tra la regolazione per impianti solari e la Vitotronic dell'impianto di riscaldamento. Per la soppressione del riscaldamento integrativo del bollitore mediante la caldaia e/o il preriscaldamento.

Regolazioni:

- Vitotronic 200, tipo KW1, articolo 7450 351 e 7450 740
- Vitotronic 200, tipo KW2, articolo 7450 352 e 7450 750
- Vitotronic 300, tipo KW3, articolo 7450 353 e 7450 760
- Articolo 7828 192**
- Vitotronic 200, tipo GW1, articolo 7143 006
- Vitotronic 300, tipo GW2, articolo 7143 156
- Articolo 7831 930**
- Vitotronic 333, tipo MW1, articolo 7143 421
- Articolo 7828 194**

Stampato su carta ecologica
non trattata con cloro



Salvo modifiche tecniche!

Viessmann S.r.l.
Via Brennero 56
37026 Balconi di Pescantina (VR)
Tel. 045 6768999
Fax 045 6700412
www.viessmann.com

5712 725 IT