

**Foglio dati tecnici**

Articoli e prezzi: vedi listino prezzi



Vitotronic 200-H, HK1M



Vitotronic 200-H, HK1W



Vitotronic 200-H, HK3W

**VITOTRONIC 200-H** Tipo HK1M

Unità di servizio con display digitale.  
Per un circuito di riscaldamento con miscelatore.  
Per il montaggio su miscelatori Viessmann.

**VITOTRONIC 200-H** Tipo HK1W

Unità di servizio supportata da testo in chiaro e display luminoso.  
Per un solo circuito di riscaldamento con miscelatore e regolazione temperatura bollitore  
oppure  
regolazione di un sistema ad accumulo con gruppo miscelatore.  
Per il montaggio a parete con servomotore separato.

**VITOTRONIC 200-H** Tipo HK3W

Unità di servizio supportata da testo in chiaro e display luminoso.  
Per max. tre circuiti di riscaldamento con miscelatore e regolazione temperatura bollitore  
oppure  
per max. due circuiti di riscaldamento con miscelatore e regolazione di un sistema ad accumulo con gruppo miscelatore.  
Per il montaggio a parete con servomotore separato.

## Impiego

### Vitotronic 200-H, tipo HK1M

Regolazione digitale circuito di riscaldamento in funzione delle condizioni climatiche esterne:

- Per un circuito di riscaldamento con miscelatore
- Per miscelatore Viessmann (con attacchi a saldare) DN da 20 a 50 e da R ½ a 1¼ (non per miscelatori flangiati)
- Con modulo servomotore
- Possibilità scambio dati tramite BUS-LON (modulo di comunicazione LON da ordinare separatamente) con le regolazioni seguenti:
  - Vitotronic 200, tipo FO1, GW1, HO1, HO1A e KW6
  - Vitotronic 300, tipo GW2
  - Vitotronic 300-K, tipo MW1, MW1S e MW2
  - Vitotronic 200-H
- Possibilità scambio dati tramite BUS Viessmann a due conduttori (il modulo di comunicazione BUS Viessmann a due conduttori deve essere ordinato separatamente) con Vitotronic 300, tipo KW3
- Con sistema diagnosi integrato

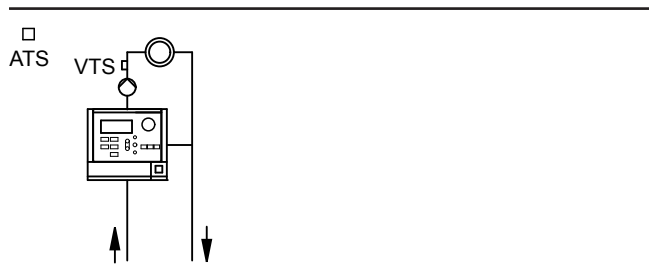

### Vitotronic 200-H, tipo HK1W

Regolazione digitale circuito di riscaldamento in funzione delle condizioni climatiche esterne:

- Per un solo circuito di riscaldamento con miscelatore e regolazione temperatura bollitore  
oppure  
regolazione di un sistema ad accumulo con gruppo miscelatore
- Possibilità scambio dati tramite BUS-LON (modulo di comunicazione LON da ordinare separatamente) con le regolazioni seguenti:
  - Vitotronic 200, tipo FO1, GW1, HO1, HO1A e KW6
  - Vitotronic 300, tipo GW2
  - Vitotronic 300-K, tipo MW1, MW1S e MW2
  - Vitotronic 200-H
- Possibilità scambio dati tramite BUS Viessmann a due conduttori (il modulo di comunicazione BUS Viessmann a due conduttori deve essere ordinato separatamente) con Vitotronic 300, tipo KW3
- Con sistema diagnosi integrato

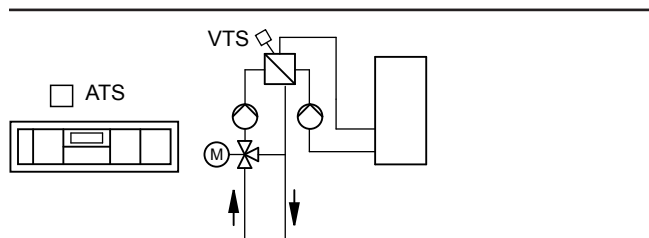

Systema ad accumulo con gruppo miscelatore

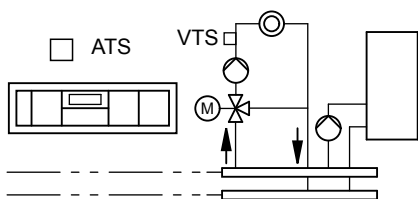

Un circuito di riscaldamento con miscelatore e regolazione temperatura bollitore

### Vitotronic 200-H, tipo HK3W

Regolazione digitale circuito di riscaldamento in funzione delle condizioni climatiche esterne:

- Per max. tre circuiti di riscaldamento con miscelatore e regolazione temperatura bollitore  
oppure  
per due circuiti di riscaldamento con miscelatore e regolazione di un sistema ad accumulo con gruppo miscelatore
- Possibilità scambio dati tramite BUS-LON (modulo di comunicazione LON da ordinare separatamente) con le regolazioni seguenti:
  - Vitotronic 200, tipo FO1, GW1, HO1, HO1A e KW6
  - Vitotronic 300, tipo GW2
  - Vitotronic 300-K, tipo MW1, MW1S e MW2
  - Vitotronic 200-H
- Possibilità scambio dati tramite BUS Viessmann a due conduttori (il modulo di comunicazione BUS Viessmann a due conduttori deve essere ordinato separatamente) con Vitotronic 300, tipo KW3
- Con sistema diagnosi integrato

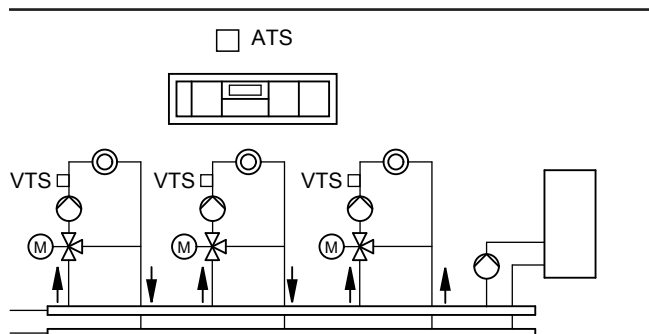

Tre circuiti di riscaldamento con miscelatore e regolazione temperatura bollitore

## Impiego (continua)

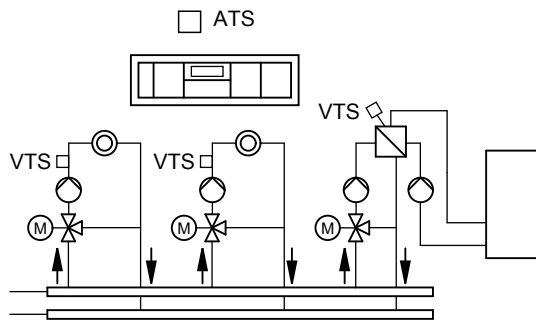

Due circuiti di riscaldamento con miscelatore e sistema ad accumulo con gruppo miscelatore

## Dati tecnici (tipo HK1M)

### Struttura e funzioni

#### Struttura modulare

La regolazione è costituita da apparecchio di base, moduli elettronici e unità di servizio.

#### Apparecchio di base

- Interruttore generale
- Vano allacciamenti spine
  - allacciamento delle apparecchiature esterne tramite spine ad innesto
  - allacciamento di utenze a corrente trifase tramite relè supplementari

#### Unità di servizio:

- Con orologio programmatore digitale
- Impostazione e indicazione delle temperature e delle codifiche
- Indicazione delle segnalazioni di guasto
- Manopola per la temperatura nel funzionamento a regime normale
- Tasti:
  - temperatura per il funzionamento a regime ridotto
  - selezione programma
  - curva di riscaldamento per la temperatura di mandata

#### Funzioni

- Regolazione in funzione delle condizioni climatiche esterne della temperatura di mandata del circuito di riscaldamento
- Limitazione elettronica della temperatura massima e minima
- Ottimizzatore delle pompe circuito di riscaldamento in funzione del fabbisogno
- Impostazione di un limite variabile di riscaldamento
- Dispositivo antibloccaggio pompa
- Sistema diagnosi integrato
- Regolazione ottimizzata del circuito di riscaldamento tramite sensore temperatura di mandata e di ritorno
- Riscaldamento dei sottofondi pavimento in caso di impianto di riscaldamento a pavimento

Vengono soddisfatti i requisiti della norma DIN EN 12831 relativa al calcolo del carico termico. Per ridurre la potenza di messa a regime la temperatura ambiente ridotta viene attenuata in caso di temperature esterne basse. Per accorciare il tempo di messa a regime dopo una fase di abbassamento, la temperatura di mandata viene aumentata per un intervallo di tempo limitato.

Si consiglia l'installazione di valvole termostatiche sui radiatori.

#### Caratteristica di regolazione

- Comportamento proporzionale con uscita a tre punti
- Campo di taratura della curva di riscaldamento:
  - inclinazione: da 0,2 a 3,5
  - scostamento: da -13 a 40 K
  - limitazione max.: da 10 a 127 °C
  - limitazione min.: da 1 a 127 °C

#### Orologio programmatore

Orologio programmatore digitale

- Con programmazione giornaliera e settimanale, calendario
- Commutazione automatica ora legale/ora solare
- L'impostazione dell'ora esatta, del giorno della settimana e delle fasce orarie standard per il riscaldamento è stata eseguita in fabbrica
- Le fasce orarie sono regolabili individualmente, max. quattro fasce orarie al giorno

Intervallo minimo di commutazione: 10 min

Riserva di carica: 5 anni

#### Impostazione dei programmi d'esercizio

Per tutti i programmi d'esercizio è attiva la protezione antigelo (vedi protezione antigelo) del circuito di riscaldamento. Grazie ai tasti selezione programma è possibile impostare i seguenti programmi d'esercizio:

- Riscaldamento
  - Programma spegnimento
- Possibilità di commutare dall'esterno il programma d'esercizio.

#### Protezione antigelo

- La protezione antigelo viene attivata quando la temperatura esterna scende al di sotto di circa +1 °C. Con la protezione antigelo la pompa circuito di riscaldamento viene inserita e la temperatura di mandata viene mantenuta ad un valore min. di circa 10 °C.
- La protezione antigelo viene disinserita quando la temperatura esterna supera circa +3 °C, cioè la pompa circuito di riscaldamento viene disinserita.

#### Taratura delle curve di riscaldamento (inclinazione e scostamento)

La Vitotronic 200-H regola la temperatura di mandata in funzione delle condizioni climatiche esterne.

La temperatura di mandata necessaria al raggiungimento di una determinata temperatura ambiente dipende dall'impianto di riscaldamento e dall'isolamento termico dell'edificio da riscaldare.

Mediante la taratura della curva di riscaldamento, la temperatura di mandata viene adattata a queste condizioni.

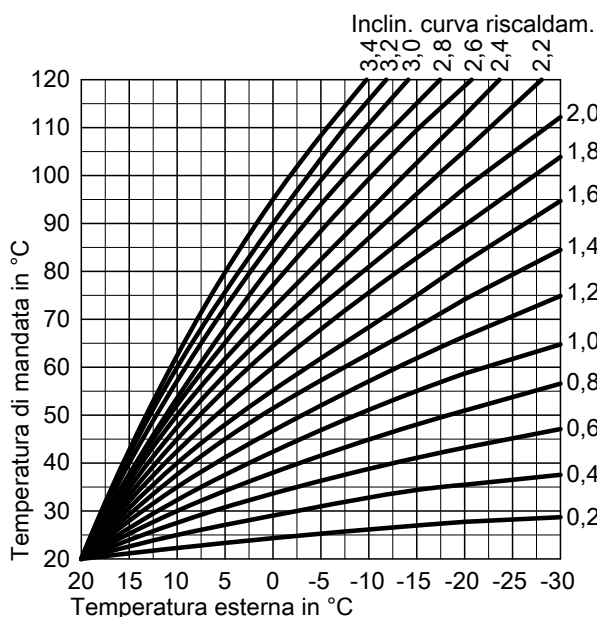

#### Avvertenza

La temperatura acqua di caldaia deve essere superiore alla temperatura acqua di mandata necessaria al momento.

- Collegamento regolazione circuito di caldaia e Vitotronic 200-H tramite LON-BUS o BUS Viessmann a due conduttori: taratura della temperatura differenziale sulla Vitotronic 200-H (stato di fornitura: 8 K)
- Collegamento regolazione circuito di caldaia e Vitotronic 200-H non tramite LON-BUS o BUS Viessmann a due conduttori: la temperatura acqua di caldaia deve essere adattata alla curva di riscaldamento, ovvero la temperatura costante dell'acqua di caldaia deve essere superiore alla temperatura di mandata necessaria.

#### Sensore temperatura esterna

In abbinamento a una regolazione caldaia, circuito di riscaldamento e in sequenza, è possibile mediante il BUS utilizzare il sensore temperatura esterna. In questo caso non allacciare il sensore fornito a corredo.

Luogo di montaggio:

## Dati tecnici (tipo HK1M) (continua)

- Parete nord o nord-ovest dell'edificio
  - Ad un'altezza dal suolo compresa tra 2 e 2,5 m, negli edifici a più piani, circa nella metà superiore del secondo piano
- Allacciamento:
- Cavo a 2 conduttori, lunghezza del cavo max. 35 m con una sezione del conduttore di 1,5 mm<sup>2</sup> di rame
  - Non posare il cavo in prossimità di conduttori alimentati a 230/400 V

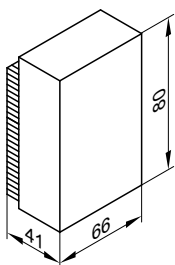

### Dati tecnici

Tipo di protezione IP 43 secondo EN 60529, da garantire mediante montaggio/inserimento

Temperatura ambiente ammessa per funzionamento, deposito e trasporto da -40 a +70 °C

### Sensore temperatura a bracciale

Per il rilevamento della temperatura di mandata.

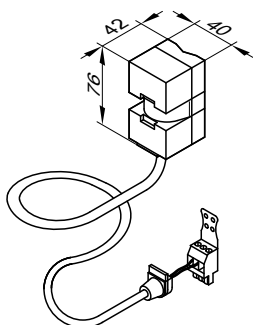

### Dati tecnici

Lunghezza del cavo 2,2 m, provvisto di spina ad innesto

Tipo di protezione IP 32 secondo EN 60529, da garantire mediante montaggio/inserimento

Temperatura ambiente ammessa  
 – durante il funzionamento da 0 a +120 °C  
 – durante il deposito e il trasporto da -20 a +70 °C

### Modulo servomotore

Il modulo servomotore viene installato direttamente sul miscelatore Viessmann DN da 20 a 50 e R da ½ a 1¼ (non per miscelatori flangiati).

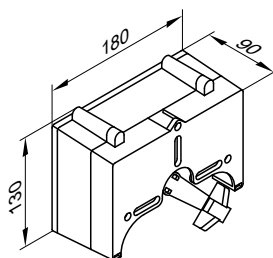

### Dati tecnici

Tensione nominale 230 V~  
 Frequenza nominale 50 Hz  
 Potenza assorbita 4 W  
 Coppia 3 Nm  
 Tempo di funzionamento per 90 ° < 120 s

## Dati tecnici Vitotronic 200-H, tipo HK1M

Tensione nominale 230 V ~  
 Frequenza nominale 50 Hz  
 Corrente nominale 4 A  
 Potenza assorbita 8 W  
 Classe di protezione I  
 Tipo di protezione IP 20 D secondo norma EN 60529 da garantire mediante montaggio/inserimento  
 Funzionamento tipo 1B secondo EN 60 730-1

Temperatura ambiente ammessa  
 – durante il funzionamento da 0 a +40 °C  
 impiego in vani di abitazione e locali caldaia (normali condizioni ambientali)  
 – durante il deposito e il trasporto da -20 a +65 °C  
 Carico massimo delle uscite del relè  
 20 Pompa circuito di riscaldamento 4(2) A, 230 V~\*1  
 52 Servomotore 0,2(0,1) A, 230 V~\*1

## Dati tecnici (tipo HK1M) (continua)

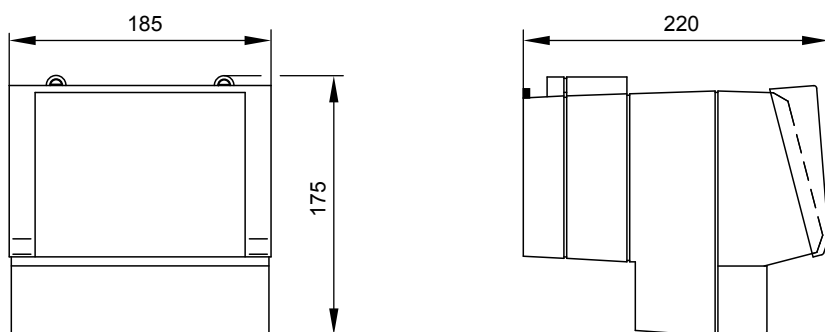

## Dati tecnici (tipo HK1W e HK3W)

### Struttura e funzioni

#### Struttura modulare

La regolazione è costituita da apparecchio di base, moduli elettronici e unità di servizio.

#### Apparecchio di base

- Interruttore generale
- Interfaccia Optolink per PC portatili
- Spia di funzionamento e di guasto
- Vano allacciamenti spine
  - allacciamento delle apparecchiature esterne tramite spine ad innesto
  - allacciamento di utenze a corrente trifase tramite relè supplementari

#### Unità di servizio:

- Con orologio programmatore digitale
- Display luminoso supportato da testo in chiaro
- Impostazione e indicazione delle temperature e delle codifiche
- Indicazione delle segnalazioni di guasto
- Manopola per la temperatura nel funzionamento a regime normale
- Tasti:
  - temperatura per il funzionamento a regime ridotto
  - selezione programma
  - programma ferie
  - funzione economizzatrice e party
  - temperatura acqua calda sanitaria
  - curva di riscaldamento della temperatura di mandata
  - selezione circuito di riscaldamento (tipo HK3W)

#### Funzioni

- Regolazione in funzione delle condizioni climatiche esterne dei circuiti di riscaldamento con miscelatore
- Limitazione elettronica della temperatura massima e minima
- Ottimizzatore delle pompe circuito di riscaldamento in funzione del fabbisogno
- Impostazione di un limite variabile di riscaldamento
- Dispositivo antibloccaggio pompa
- Sistema diagnosi integrato
- Regolazione ottimizzata del circuito di riscaldamento tramite sensore temperatura di mandata e di ritorno
- Autoregolazione temperatura bollitore con dispositivo di precedenza (pompa circuito di riscaldamento disinserita, miscelatore chiuso)
- Funzione supplementare per la produzione d'acqua calda sanitaria (messa a regime rapida a temperatura elevata)
- Possibilità di regolazione di un sistema ad accumulo con gruppo miscelatore
- Riscaldamento dei sottofondi pavimento in caso di impianto di riscaldamento a pavimento
- Possibilità di allacciamento di un dispositivo di segnalazione guasti esterno

Vengono soddisfatti i requisiti della norma DIN EN 12831 relativa al calcolo del carico termico. Per ridurre la potenza di messa a regime la temperatura ambiente ridotta viene attenuata in caso di temperature esterne basse. Per accorciare il tempo di messa a regime dopo una fase di abbassamento, la temperatura di mandata viene aumentata per un intervallo di tempo limitato.

Si consiglia l'installazione di valvole termostatiche sui radiatori.

#### Caratteristica di regolazione

- Comportamento proporzionale con uscita a tre punti
- Campo di taratura della curva di riscaldamento:
  - inclinazione: da 0,2 a 3,5
  - scostamento: da -13 a 40 K
  - limitazione max.: da 10 a 127 °C
  - limitazione min.: da 1 a 127 °C
- Campo di taratura del valore nominale della temperatura acqua calda sanitaria:
  - da 10 a 60 °C, modificabile da 10 a 95 °C

#### Orologio programmatore

Orologio programmatore digitale

- Con programmazione giornaliera e settimanale, calendario
  - Commutazione automatica ora legale/ora solare
  - Funzione automatica per produzione d'acqua calda sanitaria e pompa ricircolo acqua calda sanitaria
  - L'impostazione dell'ora esatta, del giorno della settimana e delle fasce orarie standard per il riscaldamento, la produzione d'acqua calda sanitaria e la pompa ricircolo acqua calda sanitaria è stata eseguita in fabbrica.
  - Le fasce orarie sono regolabili individualmente, max. quattro fasce orarie al giorno
- Intervallo minimo di commutazione: 10 min  
Riserva di carica: 5 anni

#### Impostazione dei programmi d'esercizio

Per tutti i programmi d'esercizio è attiva la protezione antigelo (vedi protezione antigelo) dei circuiti di riscaldamento.

Grazie ai tasti selezione programma è possibile impostare i seguenti programmi d'esercizio:

- Riscaldamento e acqua calda
- Solo acqua calda
- Programma spegnimento

Commutazione dall'esterno del programma di esercizio per tutti i circuiti di riscaldamento o per circuiti di riscaldamento selezionati.

## Dati tecnici (tipo HK1W e HK3W) (continua)

### Protezione antigelo

- La protezione antigelo viene attivata quando la temperatura esterna scende al di sotto di circa +1 °C. Con la protezione antigelo la pompa circuito di riscaldamento viene inserita e la temperatura di mandata viene mantenuta ad un valore min. di circa 10 °C.
- La protezione antigelo viene disinserita quando la temperatura esterna supera circa +3 °C, cioè la pompa circuito di riscaldamento viene disinserita.

### Funzionamento estivo

("Solo acqua calda,")

La richiesta di calore avviene solo nel caso in cui il bollitore debba essere riscaldato (inserito dalla regolazione temperatura bollitore).

### Taratura delle curve di riscaldamento (inclinazione e scostamento)

La Vitotronic 200-H regola la temperatura di mandata in funzione delle condizioni climatiche esterne.

La temperatura di mandata necessaria al raggiungimento di una determinata temperatura ambiente dipende dall'impianto di riscaldamento e dall'isolamento termico dell'edificio da riscaldare.

Mediante la taratura della curva di riscaldamento, la temperatura di mandata viene adattata a queste condizioni.

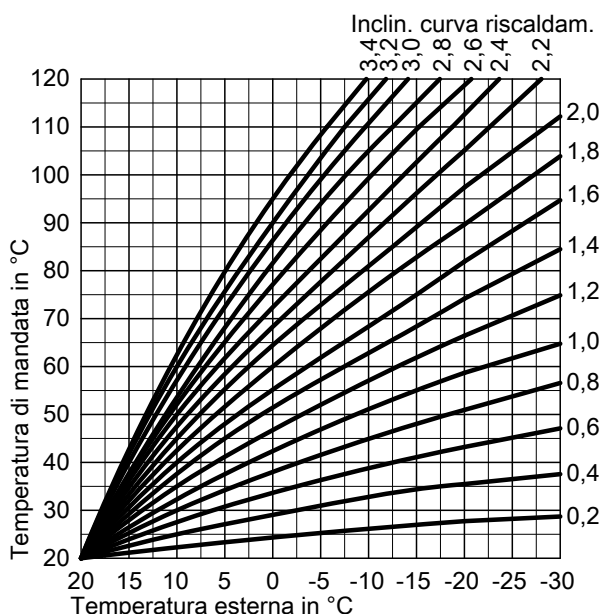

### Avvertenza

La temperatura acqua di caldaia deve essere superiore alla temperatura acqua di mandata necessaria al momento.

- Collegamento regolazione circuito di caldaia e Vitotronic 200-H tramite LON-BUS o BUS Viessmann a due conduttori: taratura della temperatura differenziale sulla Vitotronic 200-H (stato di fornitura: 8 K)
- Collegamento regolazione circuito di caldaia e Vitotronic 200-H non tramite LON-BUS o BUS Viessmann a due conduttori: la temperatura acqua di caldaia deve essere adattata alla curva di riscaldamento, ovvero la temperatura costante dell'acqua di caldaia deve essere superiore alla massima temperatura di mandata necessaria.

### Sensore temperatura esterna

In abbinamento a una regolazione caldaia, circuito di riscaldamento e in sequenza, è possibile mediante il BUS utilizzare il sensore temperatura esterna. In questo caso non allacciare il sensore fornito a corredo.

Luogo di montaggio:

- Parete nord o nord-ovest dell'edificio
- Ad un'altezza dal suolo compresa tra 2 e 2,5 m, negli edifici a più piani, circa nella metà superiore del secondo piano

Allacciamento:

- Cavo a 2 conduttori, lunghezza del cavo max. 35 m con una sezione del conduttore di 1,5 mm<sup>2</sup> di rame
- Non posare il cavo in prossimità di conduttori alimentati a 230/400 V

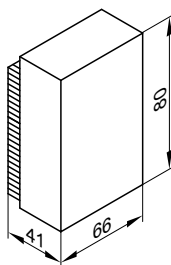

### Dati tecnici

Tipo di protezione	IP 43 secondo EN 60529, da garantire mediante montaggio/inserimento
Temperatura ambiente ammessa per funzionamento, deposito e trasporto	da -40 a +70 °C

## Dati tecnici Vitotronic 200-H, tipo HK1W e HK3W)

Tensione nominale	230 V ~	Temperatura ambiente ammessa	da 0 a +40 °C
Frequenza nominale	50 Hz	- durante il funzionamento	impiego in vani di abitazione e locali caldaia (normali condizioni ambientali)
Corrente nominale	6 A	- durante il deposito e il trasporto	da -20 a +65 °C
Potenza assorbita	10 W		
Classe di protezione	I		
Tipo di protezione	IP 20 D secondo norma EN 60529 da garantire mediante montaggio/inserimento		
Funzionamento	tipo 1B secondo EN 60 730-1		

## Dati tecnici (tipo HK1W e HK3W) (continua)

Carico massimo delle uscite del relè

20	Pompa circuito di riscaldamento oppure Pompa primaria sistema ad accumulo	4(2) A 230 V~*2
21	Pompa di carico bollitore	4(2) A, 230 V~*2
28	Pompa ricircolo acqua calda sanitaria	4(2) A, 230 V~*2
50	Dispositivo segnalazione guasti	4(2) A, 230 V~*2
52	Servomotore oppure Motore valvola miscelatrice a 3 vie sistema ad accumulo	0,2(0,1) A, 230 V~*2

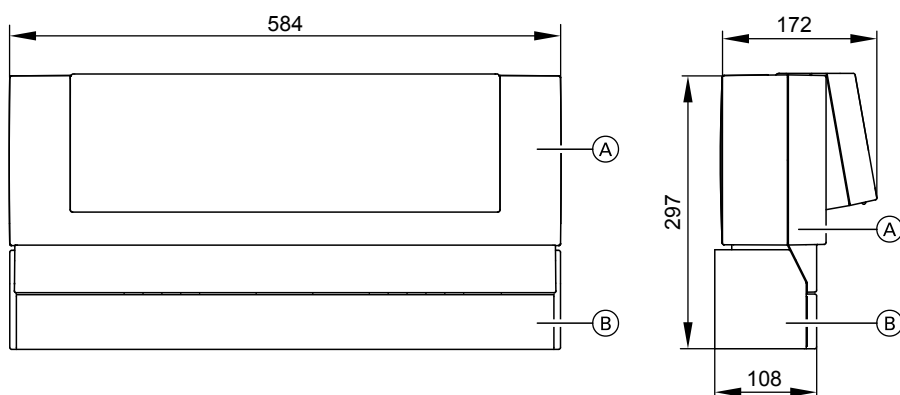

- (A) Vitotronic 200-H  
(B) Mensola

## Stato di fornitura

### Vitotronic 200-H

#### Tipo HK1M

- Articolo 7248 228
- Unità di servizio
  - Sensore temperatura esterna
  - Sensore temperatura di mandata
  - Modulo servomotore
  - Cavo rete

Busta contenente la documentazione tecnica

#### Tipo HK1W

- Articolo 7248 229
- Unità di servizio
  - Sensore temperatura esterna
  - Mensola per montaggio a parete

Busta contenente la documentazione tecnica

#### Tipo HK3W

- Articolo 7248 231
- Unità di servizio
  - Sensore temperatura esterna
  - Mensola per montaggio a parete

Busta contenente la documentazione tecnica

#### Impianto di riscaldamento con bollitore

Da ordinare separatamente:

- per la regolazione temperatura bollitore la pompa di carico con valvola di ritegno e il sensore temperatura bollitore oppure
- sistema ad accumulo Vitotrans 222 con gruppo miscelatore e sensore temperatura bollitore

#### Impianto di riscaldamento con circuito con miscelatore

Per il circuito di riscaldamento con miscelatore sono necessari un kit di completamento (accessori) oppure un servomotore e un sensore temperatura di mandata (accessori).

#### Impianto di riscaldamento a pavimento

Per un circuito di riscaldamento a pavimento è necessario un kit di completamento per un circuito di riscaldamento con miscelatore. Installare nella mandata del circuito di riscaldamento a pavimento un termostato di blocco per la limitazione della temperatura massima. Attenersi alle norme DIN 18560-2. Sul circuito di riscaldamento a pavimento non deve agire alcun telecomando con correzione da temperatura ambiente.

#### Sistema di tubazioni in plastica per radiatori

Anche in sistemi di tubazioni in plastica per circuiti di riscaldamento si consiglia l'installazione di un termostato di blocco per la limitazione della temperatura massima.

\*2 Totale max. 6 A, 230 V~.

## Accessori (tipo HK1M, HK1W e HK3W)

### Regolatore temperatura ad immersione

#### Articolo 7151 728

Termostato di blocco come termostato di massima per impianti di riscaldamento a pavimento.

Il termostato di massima viene montato sulla mandata riscaldamento e disinserisce la pompa circuito di riscaldamento se la temperatura di mandata è troppo elevata.

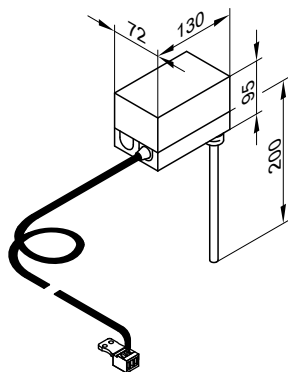

#### Dati tecnici

Lunghezza del cavo	4,2 m, provvisto di spina ad innesto
Campo di taratura	da 30 a 80 °C
Differenziale d'intervento	max. 11 K
Potenza d'inserimento	6(1,5) A250 V~
Scala graduata di regolazione	nell'involucro
Guaina ad immersione in acciaio inossidabile	R ½ x 200 mm
Nr. reg. DIN	DIN TR 116807 oppure DIN TR 96808

### Regolatore temperatura a bracciale

#### Articolo 7151 729

Impiegabile come termostato di massima per impianti di riscaldamento a pavimento (solo in abbinamento a tubazioni metalliche).

Il termostato di massima viene montato sulla mandata riscaldamento e disinserisce la pompa circuito di riscaldamento se la temperatura di mandata è troppo elevata.

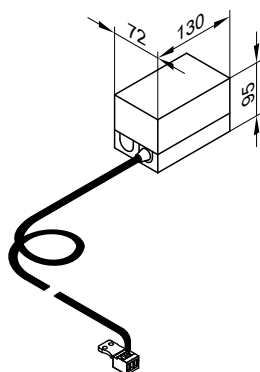

#### Dati tecnici

Lunghezza del cavo	4,2 m, provvisto di spina ad innesto
Campo di taratura	da 30 a 80 °C
Differenziale d'intervento	max. 14 K
Potenza d'inserimento	6(1,5) A 250V~
Scala graduata di regolazione	nell'involucro
Nr. reg. DIN	DIN TR 116807 oppure DIN TR 96808

### Avvertenza per correzione da temperatura ambiente (funzione RS) nel caso di telecomandi

Nei circuiti di riscaldamento a pavimento non attivare la funzione RS (inerzia).

### Vitotrol 200

#### Articolo 7450 017

Utenza BUS-KM.

Con il telecomando Vitotrol 200 è possibile impostare, per un circuito di riscaldamento, il programma d'esercizio e la temperatura ambiente nominale desiderata per funzionamento a regime normale da un locale qualsiasi.

Il Vitotrol 200 dispone di selettori del programma di esercizio con spia luminosa e di un tasto party o economizzatore.

Con l'indicatore di guasto vengono segnalati guasti alla regolazione.

Funzione WS (da temp. esterna):

Installazione su un punto qualsiasi dell'edificio.

Funzione RS:

installazione nel locale principale su una parete interna di fronte ai radiatori. Non collocarlo su scaffali, nicchie, in prossimità di porte o di fonti di calore (quali ad es. irraggiamento solare diretto, camino, televisore ecc.).

Il sensore temperatura ambiente incorporato rileva la temperatura ambiente, corregge eventualmente la temperatura di mandata e consente un riscaldamento rapido all'inizio del programma di riscaldamento (se codificato).

Allacciamento:

## Accessori (tipo HK1M, HK1W e HK3W) (continua)

- Cavo a due conduttori, lunghezza del cavo max. 50 m (anche nel caso di allacciamento di più telecomandi)
- Non posare il cavo in prossimità di conduttori alimentati a 230/400 V
- Spina a bassa tensione compresa nella fornitura

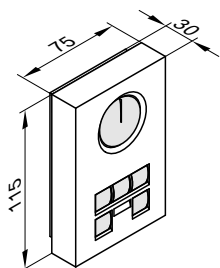

### Dati tecnici

Alimentazione tramite BUS-KM	
Potenza assorbita	0,2 W
Classe di protezione	III
Tipo di protezione	IP 30 secondo EN 60529 da garantire mediante montaggio/inserimento

Temperatura ambiente ammessa	
– durante il funzionamento	da 0 a +40 °C
– durante il deposito e il trasporto	da -20 a +65 °C
Campo di taratura della temperatura ambiente nominale	da 10 a 30 °C modificabile da da 3 a 23 °C oppure da 17 a 37 °C

L'impostazione della temperatura ambiente nominale per funzionamento a regime ridotto avviene sulla regolazione.

## Sensore temperatura ambiente

### Articolo 7408 012

Sensore temperatura ambiente separato come completamento del Vitotrol 200 e 300; da utilizzare se il Vitotrol 200 o 300 non può essere collocato nel locale principale o nella posizione ottimale per il rilevamento della temperatura o per la taratura.

Installazione nel locale principale su una parete interna, di fronte ai radiatori. Non collocarlo su scaffali, nicchie, in prossimità di porte o di fonti di calore (quali ad es. irraggiamento solare diretto, camino, televisore ecc.).

Il sensore temperatura ambiente viene allacciato al Vitotrol 200 o 300.

Allacciamento:

- Cavo a due conduttori con una sezione del conduttore pari a 1,5 mm<sup>2</sup> in rame
- Lunghezza del cavo a partire dal telecomando: max. 30 m
- Non posare il cavo in prossimità di conduttori alimentati a 230/400 V

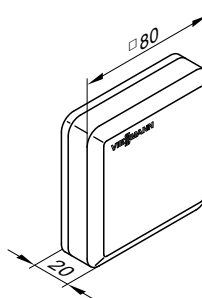

### Dati tecnici

Classe di protezione	III
Tipo di protezione	IP 30 secondo EN 60529 da garantire mediante montaggio/inserimento

Temperatura ambiente ammessa	
– durante il funzionamento	da 0 a +40 °C
– durante il deposito e il trasporto	da -20 a +65 °C

## Ricevitore segnale orario

### Articolo 7450 563

Per la ricezione del trasmettitore del segnale orario DCF 77 (ubicazione: Mainflingen, Francoforte sul Meno).

Impostazione precisa di ora e data.

Da installare su una parete esterna orientandolo verso il trasmettitore. La qualità di ricezione può venire influenzata da materiali da costruzione in metallo, ad es. cemento armato, edifici adiacenti e da fonti di disturbo elettromagnetiche, ad es. linee aeree ad alta tensione.

Allacciamento:

- Cavo a due conduttori, lunghezza del cavo max. 35 m con una sezione del conduttore di 1,5 mm<sup>2</sup> di rame
- Non posare il cavo in prossimità di conduttori alimentati a 230/400 V

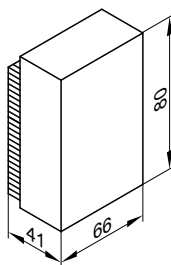

## Ampliamento delle funzioni 0-10 V

### Articolo 7174 718

Utenza BUS-KM.

Con cavi (lunghi 3,0 m) e spine  $\boxed{40}$  e  $\boxed{145}$ .

Per l'inserimento-disinserimento di una pompa di alimentazione verso una sottostazione oppure

per la segnalazione del funzionamento a regime ridotto e per l'inserimento di una pompa circuito di riscaldamento a un numero di giri più basso.

## Accessori (tipo HK1M, HK1W e HK3W) (continua)

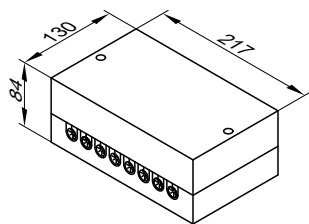

Potenza assorbita	1 W
Carico nominale dell'uscita del relè	4(2) A 230 V
Tipo di protezione	IP 30 secondo EN 60529, da garantire mediante montaggio/inserimento
Temperatura ambiente ammessa	
– durante il funzionamento	da 0 a +40 °C
– durante il deposito e il trasporto	da -20 a +65 °C

### Dati tecnici

Tensione nominale	230 V~
Frequenza nominale	50 Hz

## Accessori (tipo HK1W e HK3W)

### Kit di completamento per un circuito di riscaldamento con miscelatore

#### Articolo 7450 650

Componenti:

- Servomotore con cavo di allacciamento
- Spina ad innesto per la pompa circuito di riscaldamento e sensore temperatura di mandata (sensore temperatura a bracciale)

Il servomotore viene installato direttamente sul miscelatore Viessmann DN da 20 a 50 e R da ½ a 1¼.

#### Servomotore

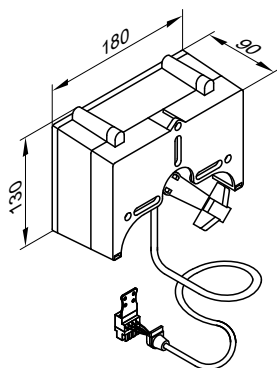

### Dati tecnici

Lunghezza del cavo	4,2 m, provvisto di spina ad innesto
Tensione nominale	230 V~
Frequenza nominale	50 Hz
Potenza assorbita	4 W
Classe di protezione	II
Tipo di protezione	IP 42 secondo EN 60529, da garantire mediante montaggio/inserimento

Temperatura ambiente ammessa	
– durante il funzionamento	da 0 a +40 °C
– durante il deposito e il trasporto	da -20 a +65 °C
Coppia	3 Nm
Tempo di funzionamento per 90 ° <	120 s

#### Sensore temperatura di mandata (sensore temperatura a bracciale)

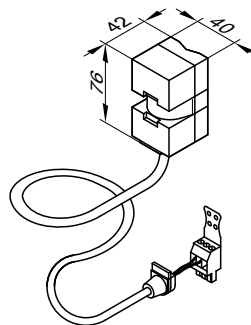

### Dati tecnici

Lunghezza del cavo	5,8 m, provvisto di spina ad innesto
Tipo di protezione	IP 32 secondo EN 60529, da garantire mediante montaggio/inserimento
Temperatura ambiente ammessa	
– durante il funzionamento	da 0 a +120 °C
– durante il deposito e il trasporto	da -20 a +70 °C

### Servomotore

#### Articolo 7450 657

Il servomotore viene installato direttamente sul miscelatore Viessmann DN da 20 a 50 e R da ½ a 1¼.

Con spina ad innesto.  
Da cablare sul posto.

## Accessori (tipo HK1W e HK3W) (continua)

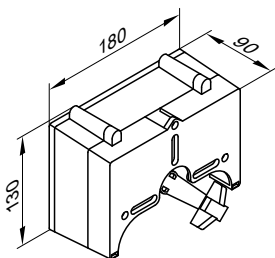

Potenza assorbita	4 W
Classe di protezione	II
Tipo di protezione	IP 42 secondo EN 60529, da garantire mediante montaggio/inserimento
Temperatura ambiente ammessa	
– durante il funzionamento	da 0 a +40 °C
– durante il deposito e il trasporto	da -20 a +65 °C
Coppia	3 Nm
Tempo di funzionamento per 90 ° <	120 s

### Dati tecnici

Tensione nominale	230 V~
Frequenza nominale	50 Hz

## Servomotore per miscelatore con attacchi flangiati

### ■ Articolo 9522 487

DN 40 e 50, senza spina ad innesto e cavo di allacciamento

### ■ Articolo Z004344

DN da 65 a 100, senza spina ad innesto e cavo di allacciamento

Per i dati tecnici vedi foglio dati "Miscelatori e servomotori,."

## Spina 20

### Articolo 7415 056

per pompa circuito di riscaldamento  
3 pezzi

## Spina 52

### Articolo 7415 057

per servomotore  
3 pezzi

## Spine per sensori

### Articolo 7415 058

3 pezzi

## Sensore temperatura a bracciale

### Articolo 7182 875

Da cablare sul posto.  
Per il rilevamento della temperatura di mandata o del ritorno.

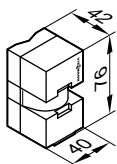

### Dati tecnici

Tipo di protezione	IP 32 secondo EN 60529, da garantire mediante montaggio/inserimento
Temperatura ambiente ammessa	
– durante il funzionamento	da 0 a +120 °C
– durante il deposito e il trasporto	da -20 a +70 °C

## Sensore temperatura a bracciale

### Articolo 7183 288

Per il rilevamento della temperatura di mandata o del ritorno.

## Accessori (tipo HK1W e HK3W) (continua)

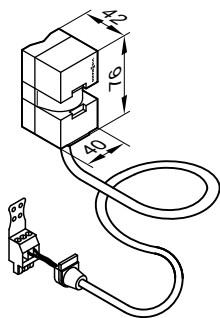

### Dati tecnici

Lunghezza del cavo	5,8 m, provvisto di spina ad innesto
Tipo di protezione	IP 32 secondo EN 60529, da garantire mediante montaggio/inserimento
Temperatura ambiente ammessa	
– durante il funzionamento	da 0 a +120 °C
– durante il deposito e il trasporto	da -20 a +70 °C

## Sensore temperatura ad immersione

- Con guaina ad immersione R $\frac{1}{2}$  x 100 mm

**Articolo 7450 641**

- Con guaina ad immersione R $\frac{1}{2}$  x 150 mm

**Articolo 7173 188**

Per il rilevamento della temperatura di mandata o del ritorno.

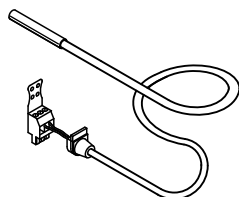

### Dati tecnici

Lunghezza del cavo	3,8 m, provvisto di spina ad innesto
Tipo di protezione	IP 32 secondo EN 60529, da garantire mediante montaggio/inserimento
Temperatura ambiente ammessa	
– durante il funzionamento	da 0 a +90 °C
– durante il deposito e il trasporto	da -20 a +70 °C

## Avvertenze relative al Vitotrol 200 e 300

Per ogni circuito di un impianto di riscaldamento è possibile allacciare un Vitotrol 200 o 300.

## Avvertenza per correzione da temperatura ambiente (funzione RS) nel caso di telecomandi

Nei circuiti di riscaldamento a pavimento non attivare la funzione RS (inerzia).

## Vitotrol 300

**articolo 7248 907**

Utenza BUS-KM.

Con il telecomando Vitotrol 300 è possibile impostare per un circuito di riscaldamento la temperatura ambiente nominale desiderata durante il funzionamento a regime normale e a regime ridotto, il programma d'esercizio e le fasce orarie per il riscaldamento, la produzione d'acqua calda sanitaria e la pompa ricircolo acqua calda sanitaria.

Il Vitotrol 300 dispone di un display luminoso e di selettori del programma di esercizio con spia luminosa, di un tasto party e di un tasto economizzatore, della commutazione automatica ora legale/ora solare, di tasti per programma ferie, giorno della settimana e ora esatta.

Funzione WS (da temp. esterna):

installazione su un punto qualsiasi dell'edificio.

Funzione RS:

installazione nel locale principale su una parete interna di fronte ai radiatori. Non collocarlo su scaffali, nicchie, in prossimità di porte o di fonti di calore (quali ad es. irraggiamento solare diretto, camino, televisore ecc.).

Il sensore temperatura ambiente incorporato rileva la temperatura ambiente, corregge eventualmente la temperatura di mandata e consente un riscaldamento rapido all'inizio del programma di riscaldamento (se codificato).

Allacciamento:

- Cavo a due conduttori, lunghezza del cavo max. 50 m (anche nel caso di allacciamento di più telecomandi)
- Non posare il cavo in prossimità di conduttori alimentati a 230/400 V
- Spina a bassa tensione compresa nella fornitura

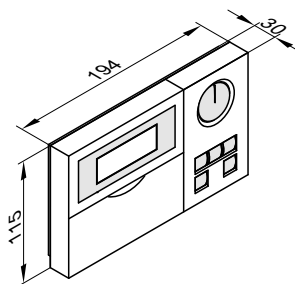

### Dati tecnici

Alimentazione tramite BUS-KM	
Potenza assorbita	0,5 W
Classe di protezione	III

## Accessori (tipo HK1W e HK3W) (continua)

Tipo di protezione	IP 30 secondo EN 60529 da garantire mediante montaggio/inserimento
Temperatura ambiente ammessa	
– durante il funzionamento	da 0 a +40 °C
– durante il deposito e il trasporto	da -20 a +65 °C
Campo di taratura della temperatura ambiente nominale	
– nel funzionamento a regime normale	da 10 a 30 °C modificabile da da 3 a 23 °C oppure da 17 a 37 °C
– nel funzionamento a regime ridotto	da 3 a 37 °C

## Sensore temperatura bollitore

Articolo 7450 633

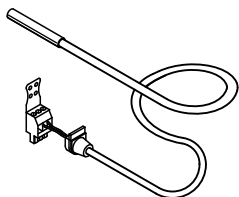

### Dati tecnici

Lunghezza del cavo	5,8 m, provvisto di spina ad innesto
Tipo di protezione	IP 32 secondo EN 60529, da garantire mediante montaggio/inserimento
Temperatura ambiente ammessa	
– durante il funzionamento	da 0 a +90 °C
– durante il deposito e il trasporto	da -20 a +70 °C

## Guaina ad immersione

Articolo 7819 693

R ½ x 200 mm

Per sensore temperatura bollitore, inclusa nella fornitura dei bollitori Viessmann.

## Accessori (comunicazione tramite LON)

### Esempi d'installazione

Distanze da 7 a 14 m

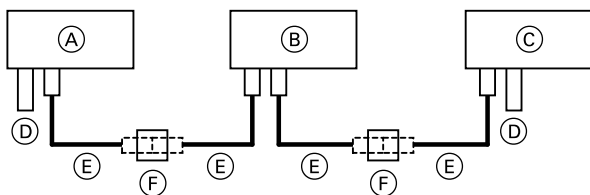

- (A) Regolazione circuito di caldaia Vitotronic
- (B) Regolazione circuito di riscaldamento Vitotronic 200-H
- (C) Vitocom 300
- (D) Resistenza terminale

- (E) Cavo di collegamento LON  
(con Vitocom 300 compreso nella fornitura)
- (F) Accoppiamento LON RJ45

## Accessori (comunicazione tramite LON) (continua)

Distanze da 14 a 900 m

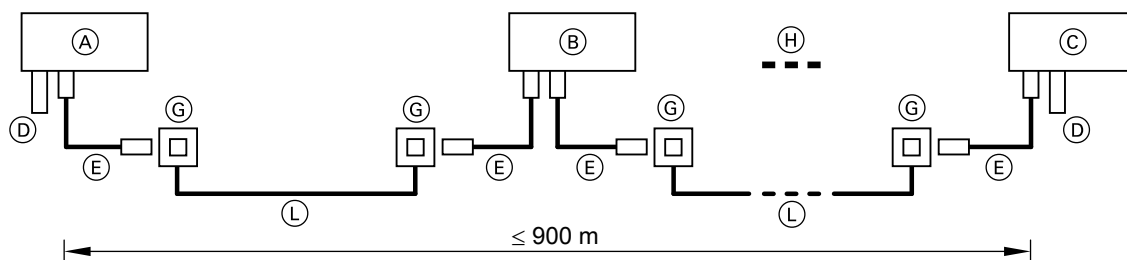

Alternativa

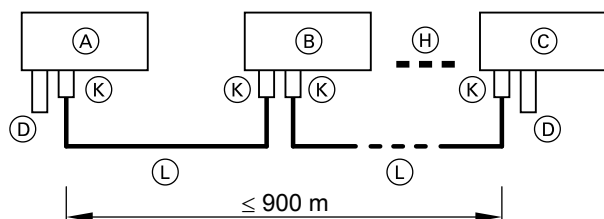

- |  |                                 |
|--|---------------------------------|
| Ⓐ Regolazione circuito di caldaia Vitotronic                             | Ⓔ Presa allacciamento LON       |
| Ⓑ Regolazione circuito di riscaldamento Vitotronic 200-H                 | Ⓕ Fino a 99 utenze              |
| Ⓒ Vitocom 300  | Ⓖ Spina di collegamento LON     |
| Ⓓ Resistenza terminale   | Ⓛ Cavo da predisporre sul posto |
| Ⓔ Cavo di collegamento LON<br>(con Vitocom 300 compreso nella fornitura) |                                 |

### Modulo di comunicazione LON

Scheda elettronica stampata per lo scambio dati.  
Per l'installazione nelle regolazioni seguenti:

- Vitotronic 200-H  
**Articolo 7172 173**
- Vitotronic 200, tipo FO1 e GW1  
Vitotronic 300, tipo GW2  
**Articolo 7172 173**
- Vitotronic 200, tipo HO1, HO1A e KW6  
**Articolo 7179 113**
- Vitotronic 300-K, tipo MW2  
**Articolo 7172 174**

### Cavo di collegamento LON

**Articolo 7143 495**

Con spina RJ45.  
7,0 m di lunghezza

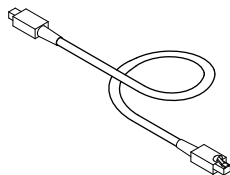

## Accessori (comunicazione tramite LON) (continua)

### Prolunga del cavo di collegamento

- per distanze da 7 a 14 m:
  - 1 cavo di collegamento (lungo 7 m)  
**Articolo 7143 495**
  - e
  - 1 accoppiamento LON RJ45  
**Articolo 7143 496**
- Per distanze da 14 a 900 m con lamierino di congiunzione:
  - 2 spine di collegamento LON RJ45  
**Articolo 7199 251**
  - e
  - cavo a due conduttori, CAT5, schermato, cavo a massa, AWG 26-22, da 0,13 a 0,32 mm<sup>2</sup>, diametro esterno, da 4,5 a 8 mm  
**da predisporre sul posto**
  - oppure
  - cavo a due conduttori, CAT5, schermato, cavetto, AWG 26-22, da 0,14 a 0,36 mm<sup>2</sup>, diametro esterno, da 4,5 a 8 mm  
**da predisporre sul posto**
- Per distanze da 14 a 900 m con prese per l'allacciamento:
  - 2 cavi di collegamento (lunghi 7 m)  
**Articolo 7143 495**
  - e
  - 2 prese allacciamento LON RJ45, CAT6  
**Articolo 7171 784**
  - cavo a due conduttori, CAT5, schermato  
**da predisporre sul posto**
  - oppure
  - JY(St) Y 2 x 2 x 0,8  
**da predisporre sul posto**
  - e

### Resistenza terminale

**Articolo 7143 497**  
2 pezzi

Per l'allacciamento del LON-BUS alla prima e all'ultima regolazione.

## Accessori (comunicazione tramite cavo BUS Viessmann a due conduttori)

### Modulo di comunicazione BUS Viessmann a due conduttori

**Articolo 7143 710**  
Scheda elettronica stampata per scambio dati per l'installazione nella Vitotronic 200-H

### Modulo di completamento BUS Viessmann a due conduttori

**Articolo 7450 564**  
Scheda elettronica stampata per scambio dati per l'installazione nella Vitotronic 300, tipo KW3.

### Cavo di collegamento

**Articolo 7814 624**

5 m di lunghezza.

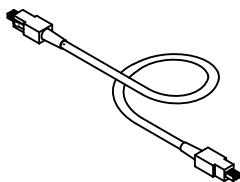

### Prolunga del cavo di collegamento

- Per distanze da 5 a 11 m:
  - 1 cavo di collegamento (lungo 5 m)  
**Articolo 7814 624**
  - 1 cavo di prolunga (lungo 6 m)  
**Articolo 7450 062**
- Per distanze superiori a 11 m:
  - 2 cavi di allacciamento (0,8 m di lunghezza)  
**Articolo 7450 061**
  - Collegamento con cavo da predisporre sul posto

## Certificazioni

Omologazione VDE in abbinamento alle caldaie Viessmann.

Stampato su carta ecologica  
non trattata con cloro



Salvo modifiche tecniche!

Viessmann S.r.l.  
Via Brennero 56  
37026 Balconi di Pescantina (VR)  
Tel. 045 6768999  
Fax 045 6700412  
[www.viessmann.com](http://www.viessmann.com)

5418 119 IT