

Caldaia a pellet Vitoligno 300-P







Vitoligno 300-P offre il massimo livello di comfort, efficienza e riscaldamento nel campo del riscaldamento a pellet.

La caldaia, completamente sviluppata e prodotta da Viessmann, rappresenta il risultato di tutta l'esperienza e il know-how dell'azienda, leader internazionale nel mondo del riscaldamento.

### **Sicurezza, efficienza e rendimenti elevati**

Vitoligno 300-P convince per l'elevata efficienza e la sicurezza di esercizio. La caldaia è disponibile da 4 a 48 kW ed è così in grado di soddisfare qualsiasi fabbisogno di calore.

### **Facilità di trasporto**

Le dimensioni compatte della caldaia Vitoligno 300-P facilitano le operazioni di trasporto. La caldaia e il serbatoio pellet vengono trasportati e montati separatamente.

### **Possibilità di adattamento alle caratteristiche costruttive**

L'ampia gamma di accessori per lo stoccaggio e il trasporto del pellet permette l'impiego della caldaia Vitoligno 300-P qualsiasi siano le caratteristiche costruttive e la tipologia del locale di installazione.

### **Adatta all'ammodernamento e alle nuove costruzioni**

L'elevato contenuto d'acqua della caldaia permette una semplice installazione di Vitoligno 300-P negli impianti già esistenti e nelle nuove costruzioni, anche grazie alle eccellenti caratteristiche idrauliche.

### **I vantaggi in sintesi:**

- Pulizia automatica delle superfici di scambio termico per un rendimento costantemente elevato
- La rimozione automatica delle ceneri della camera di combustione tramite griglia a lamelle in acciaio garantisce un'elevata sicurezza di esercizio e lunghi intervallo di pulizia
- L'unità di trasporto e la coclea consentono un dosaggio preciso e senza sprechi di combustibile, oltre a una sicurezza totale contro il ritorno di fiamma
- Ottimo sfruttamento dell'energia grazie all'adattamento automatico delle superfici di scambio termico a tre giri di fumo al fabbisogno di calore (principio Variopass)
- Accensione automatica e a basso consumo energetico con elementi di riscaldamento ceramici
- Regolazione digitale con testo in chiaro a menù e gestione automatica delle funzioni caldaia, dell'impianto solare e del serbatoio di accumulo
- Ampia gamma di accessori per il trasporto e lo stoccaggio pellet

### **Dati tecnici:**

- Caldaia completamente automatica a pellet, disponibile da 4 a 48 kW
- Grado di rendimento: fino al 95%
- Dimensioni caldaia (altezza x larghezza x profondità): 1485 x 680 x 1065 mm
- Peso caldaia: 355 kg



Il pellet rappresenta il combustibile ideale: è CO<sub>2</sub> neutro e non presenta difficoltà di stoccaggio nè problemi di approvvigionamento

Vitoligno 300-P raggiunge un grado di rendimento fino al 95% in tutto il campo di modulazione e basse temperature gas di scarico pari a 125° C, affermandosi come un prodotto di eccellenza nel mercato delle caldaie a pellet.

#### Regolazione della combustione

La regolazione della combustione si basa sulla sonda Lambda e la sonda temperatura; quest'ultima gestisce la quantità di combustibile e l'aria primaria, mentre la sonda Lambda regola l'aria secondaria.

Il risultato: una combustione sicura in tutto il campo di modulazione.

#### Elevato sfruttamento dell'energia anche con carico parziale

Vitoligno 300-P adatta la potenza al fabbisogno esatto di calore. Nel caso di funzionamento a carico parziale la potenza nominale viene ridotta fino al 30%. In questo modo, Vitoligno 300-P può funzionare in maniera ottimale anche con piccole potenze. Tutto questo permette un'accensione sicura, un elevato grado di rendimento anche nel caso di carico parziale e ridotte emissioni inquinanti.

#### Camera di combustione:

##### elevata affidabilità e lunga durata

La camera di combustione è in ceramica resistente alle alte temperature; questo materiale mantiene più a lungo il calore e permette un'accensione del pellet altamente sicura.

##### Massima sicurezza e durata grazie all'aumento della temperatura di ritorno interna

Come avviene in tutti i moderni impianti di riscaldamento, anche Vitoligno 300-P funziona con temperature di ritorno basse. L'aumento interno della temperatura di ritorno garantisce la massima sicurezza e la lunga durata della caldaia. Non è necessario prevedere un'ulteriore pompa di miscelazione.

#### Ridotto consumo di energia elettrica

L'accensione automatica tramite l'elemento di accensione ceramico permette di ridurre notevolmente il consumo di energia elettrica rispetto a quanto avviene nel caso di accensione ad aria soffiata comunemente presente sul mercato. Questo garantisce affidabilità e silenziosità e permette di ridurre le operazioni di manutenzione.

Nel caso della caldaia Vitoligno 300-P si è ridotto il più possibile il consumo di energia elettrica, per mantenere la potenza elettrica assorbita più bassa possibile.

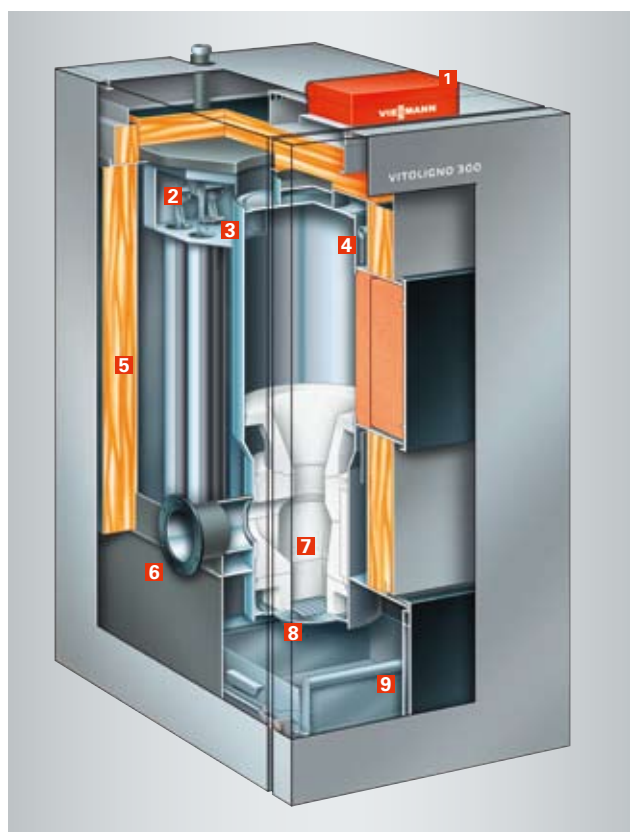

#### Vitoligno 300-P

- 1 Regolazione Vitotronic
- 2 Pulizia automatica superfici di scambio termico
- 3 Variopass: la regolazione temperatura gas di scarico si adatta alla potenzialità
- 4 Dispositivo di aumento della temperatura di ritorno interna
- 5 Isolamento termico altamente efficiente
- 6 Flangia di raccordo per unità d'inserimento
- 7 Camera di combustione con ceramica altamente resistente alle alte temperature
- 8 Griglia a lamelle
- 9 Carico cenere integrato

## Riscaldare con il legno all'insegna della massima praticità

La gestione della caldaia Vitoligno 300-P è estremamente semplice e permette il riscaldamento a pellet all'insegna del massimo comfort e praticità, poichè tutto funziona in maniera completamente automatica, dal carico fino alla pulizia.

### **Pulizia automatica delle superfici di scambio termico**

Le superfici di scambio termico vengono pulite a intervalli di tempo prestabiliti; questo garantisce ridotte dispersioni termiche e uno sfruttamento efficiente della combustione.

### **Funzionamento sicuro grazie alla nuova valvola stellare**

Il sistema di carico in abbinamento alla valvola stellare garantisce un dosaggio esatto del combustibile e la totale sicurezza contro il ritorno di fiamma.

### **Massima affidabilità grazie alla pulizia della camera di combustione tramite griglia a lamelle girevole**

La combustione a pellet si caratterizza per i ridotti residui. Nella caldaia Vitoligno 300-P la camera di combustione viene pulita completamente e in maniera automatica almeno una volta al giorno. Una griglia a lamelle girevole elimina i residui della combustione, garantendo un'alta efficienza.

### **Massima praticità nello svuotamento ceneri**

Lo svuotamento delle ceneri avviene due o tre volte durante tutto l'inverno, in funzione del consumo di combustibile e del fabbisogno di calore: grazie alle due scatole di raccolta ceneri questo avviene con la massima praticità.

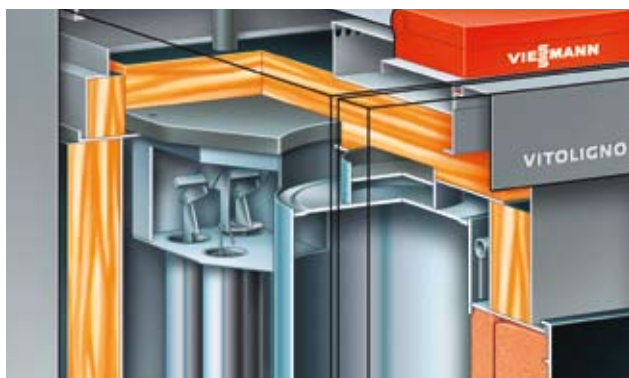

Grazie al nuovo principio Variopass le superfici di scambio termico si adattano allo stato di esercizio.



La griglia a lamelle provvede alla rimozione dei residui della combustione

## Regolazione Vitotronic: riscaldare risparmiando

La regolazione Vitotronic, frutto dell'esperienza Viessmann nella tecnica della regolazione, è stata adattata alle caratteristiche specifiche della caldaia Vitoligno 300-P.

La regolazione, di semplice utilizzo, garantisce il massimo risparmio durante il riscaldamento e offre numerose funzioni.

### Tutto sotto controllo senza regolazioni supplementari

La regolazione Vitotronic gestisce numerosi componenti di impianto e componenti specifiche della combustione tramite un'unica unità di servizio: due circuiti riscaldamento miscelati o un circuito di riscaldamento miscelato con impianto solare, un bollitore e un serbatoio di accumulo acqua calda sanitaria, oppure impianti con bollitori combinati. Per un utilizzo standard non è necessario prevedere regolazioni supplementari.

### Dati sull'impianto solare sempre disponibili

La regolazione Vitotronic permette di visualizzare sull'unità d'uso e, in alternativa, sul telecomando, i dati aggiornati relativi all'impianto solare, quali ad esempio la temperatura del collettore o del bollitore e le ore di funzionamento dell'impianto solare.

### Utilizzo semplice e intuitivo

La struttura a menù della regolazione con testo in chiaro rende l'utilizzo particolarmente semplice; la gestione della caldaia, del circuito di riscaldamento e della temperatura bollitore avvengono infatti in maniera rapida e intuitiva. Il display di facile lettura permette di visualizzare anche dei grafici e facilita l'impostazione dei dati più importanti.

### Risparmiare energia grazie alla regolazione Vitotronic

Questa entra in funzione nel caso in cui non ci sia richiesta di calore, permettendo così un risparmio di energia elettrica e una conseguente riduzione dei costi.

### Semplice impostazione delle funzioni tramite gestione a menù

Il menù della regolazione Vitotronic permette di assicurarsi il massimo comfort e ridurre i costi con un semplice gesto: si può infatti impostare ad esempio la funzione risparmio per un abbassamento temporaneo della temperatura quando la casa non è abitata, la funzione party, nel caso in cui il riscaldamento debba rimanere in funzione più a lungo durante la notte, o la commutazione da funzionamento estivo.

### Il sistema diagnosi integrato

La regolazione Vitotronic dispone di un sistema diagnosi integrato, che invia informazioni importanti. Per la messa in funzione, la manutenzione e le operazioni di servizio è possibile collegare un Laptop tramite interfaccia Optolink.



Utilizzo semplice e intuitivo tramite gestione a menù



Vitoligno 300-P nella versione a carico manuale è disponibile da 4 a 24 kW

Vitoligno 300-P è ora disponibile per il mercato italiano nella versione con carico manuale del pellet ( per le potenze fino 24 kW). L'utilizzo del sistema a carico manuale è consigliato in caso di spazi ridotti nel locale caldaia che precludono la possibilità di installazione di un serbatoio in tessuto o un deposito di stoccaggio.

Vitoligno 300-P a carico manuale offre l'indubbio vantaggio di un elevato livello di comfort, garantito dall'elevato contenuto di pellet (>180 kg) nel serbatoio compatto dalle dimensioni speculari al corpo caldaia.



Gli elementi di copertura del serbatoio smontabili facilitano le operazioni di trasporto e installazione

#### I vantaggi in sintesi:

- Disponibile per Vitoligno 300-P fino a 24 kW
- Ampio serbatoio di caricamento pellet (>180 kg)
- Dimensioni compatte e perfetta interazione laterale con il corpo caldaia
- Piedini regolabili in altezza
- Modularità: ogni elemento di copertura del serbatoio è smontabile per facilitare il trasporto e l'installazione in spazi ristretti
- Comfort elevato grazie ai lunghi intervalli tra una pulizia e l'altra del serbatoio (1-2 interventi l'anno)

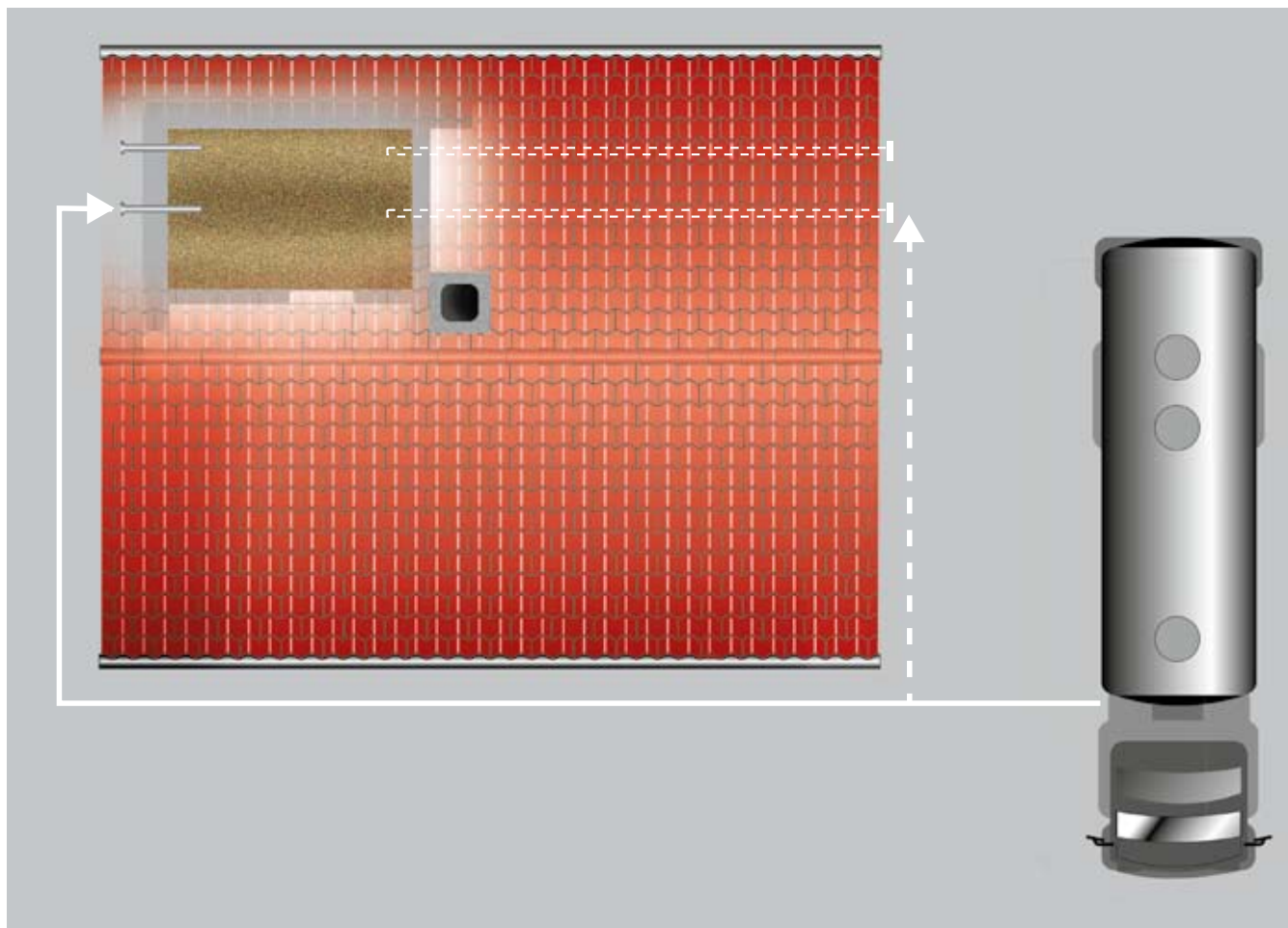

Magazzino pellet

Il pellet può essere consegnato tramite autocisterne che provvedono all'insufflaggio nel deposito.

Per quanto riguarda il riempimento del deposito, si raccomanda di utilizzare tubi di una lunghezza non superiore ai 30 m. Nel caso in cui risulti necessario prevedere una lunghezza dei tubi maggiori è consigliabile consultare il proprio fornitore di pellet per i dettagli tecnici.

E' importante prevedere vie d'accesso adatte per i carri silo; normalmente la larghezza della strada non deve essere inferiore ai 3 m.

Il magazzino dovrebbe essere adiacente a una parete esterna; dovrebbe inoltre essere presente una presa di corrente 230 Volt per l'aspiratore del fornitore del pellet, oltre alla possibilità di spegnimento della caldaia.

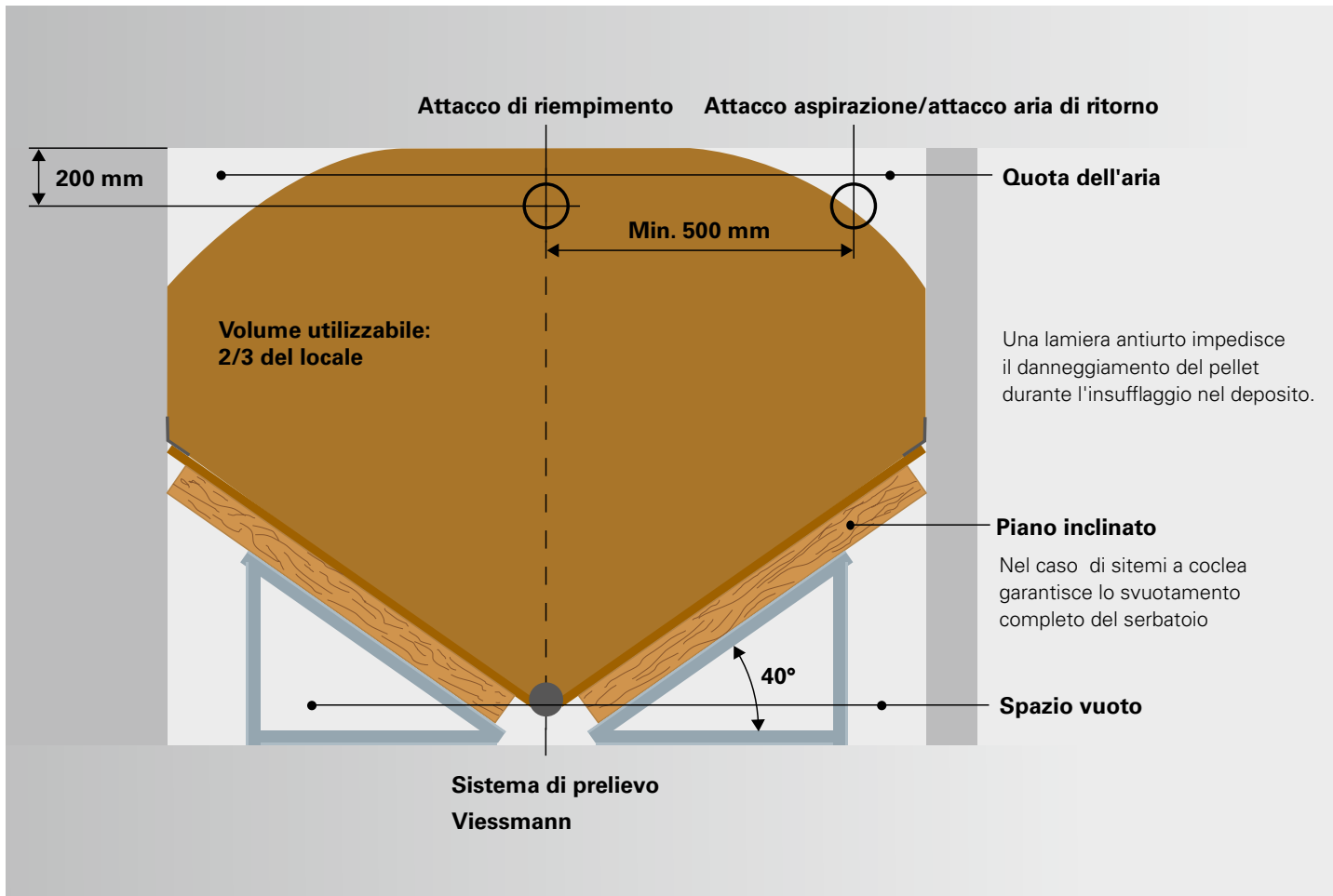

In pratica si ottiene una pianta quadrata del magazzino. E' fondamentale garantire la buona accessibilità all'attacco insufflaggio e all'attacco aspirazione. Le dimensioni del magazzino variano in funzione del fabbisogno di calore dell'edificio. Se si considera il volume del locale non utilizzabile, si ottiene il calcolo seguente:

#### Regola empirica:

- Fabbisogno di calore per 1 kW = 0,9 m<sup>3</sup> del locale (incluso vano di svuotamento)
- Superficie deposito utilizzabile: 2/3 del locale
- 1 m<sup>3</sup> di pellet = 650 kg
- Contenuto di energia: circa 5 kWh/kg

#### Esempio:

Fabbisogno di calore di un'abitazione monofamiliare: 15 kW  
 $15 \text{ kW} \times 0,9 \text{ m}^3/\text{kW} = 13,5 \text{ m}^3$   
 Volume del locale deposito (incluso vano di svuotamento)  
 Volume utilizzabile  
 $= 13,5 \text{ m}^3 \times 2/3 = 9 \text{ m}^3$   
 Quantità pellet  
 $= 9 \text{ m}^3 \times 650 \text{ kg}/\text{m}^3 = 5850 \text{ kg}$   
 Grandezza locale deposito  
 $= 13,5 \text{ m}^3 / 2,4 \text{ m (altezza locale)} = 5,6 \text{ m superficie (non dovrebbe essere inferiore a } 2 \text{ m} \times 3 \text{ m)}$   
 Energia stoccata  
 $= 5840 \text{ kg} \times 5 \text{ kWh}/\text{kg} = 29250 \text{ kWh}$   
 (corrisponde a circa 3000 litri di gasolio da riscaldamento)

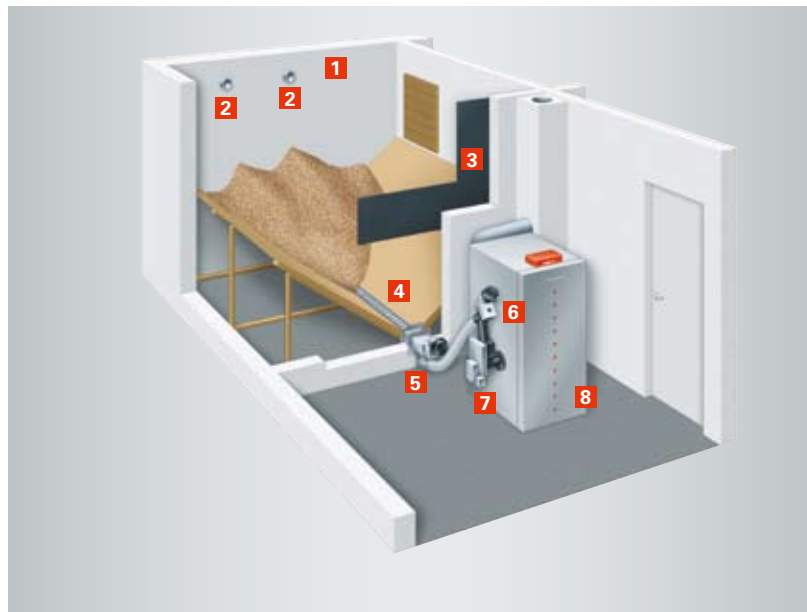

- |  |  |
|--|--|
| <b>1</b> Magazzino pellet                  | <b>6</b> Unità di allacciamento coclea flessibile                      |
| <b>2</b> Attacco riempimento e aspirazione | <b>7</b> Unità di allacciamento alimentazione tramite valvola stellare |
| <b>3</b> Piastra d'urto                    | <b>8</b> Caldaia Vitoligno 300-P                                       |
| <b>4</b> Coclea di prelievo                |  |
| <b>5</b> Coclea flessibile                 |  |

Solitamente il magazzino rappresenta la soluzione più comune per il deposito del pellet. I piani inclinati possono essere installati dal cliente stesso con costi ridotti; questi provvedono al trasporto del pellet verso la coclea, che permette lo svuotamento completo del magazzino. Se il magazzino si trova nelle immediate vicinanze del locale caldaia, quest'ultima può essere alimentata tramite coclea flessibile per il coinvolgimento diretto nella valvola stellare. In tal modo non è necessario prevedere una stiva pellet sulla caldaia.

E' necessario attenersi alle normative vigenti relative allo stoccaggio del pellet.

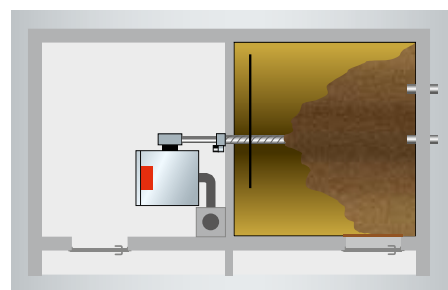

Esempio di installazione

Magazzino con sistema di trasporto a coclea e sistema ad aspirazione

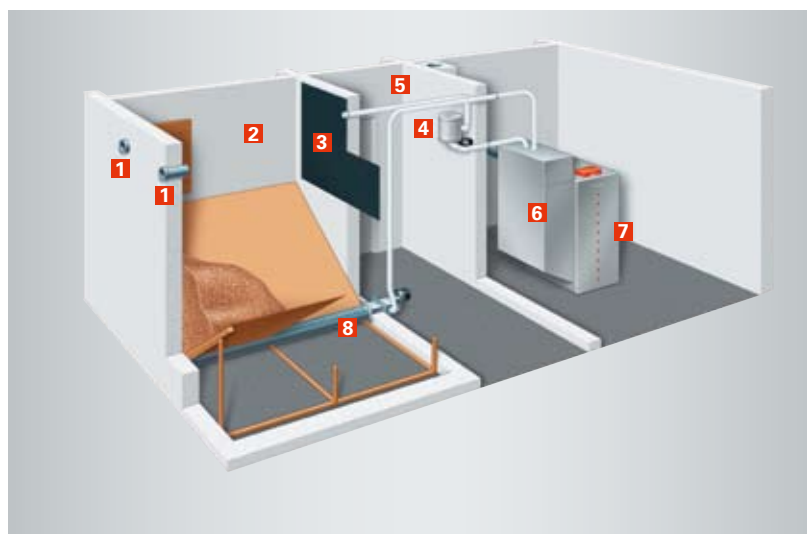

- |  |  |
|--|--|
| <b>1</b> Attacco di riempimento e attacco di ritorno | <b>5</b> Tubo della pressione e tubo flessibile di aspirazione |
| <b>2</b> Magazzino pellet                            | <b>6</b> Stiva pellet  |
| <b>3</b> Piastra d'urto                              | <b>7</b> Caldaia Vitoligno 300-P                               |
| <b>4</b> Turbina di aspirazione                      | <b>8</b> Coclea di prelievo                                    |

Questa variante si può impiegare per tutti i sistemi in cui il magazzino non è ubicato nelle immediate vicinanze del locale d'installazione. Il sistema ad aspirazione consente di trasportare il pellet nella stiva accanto alla caldaia fino a una distanza di 15 m.

E' necessario attenersi alle normative vigenti relative allo stoccaggio del pellet.

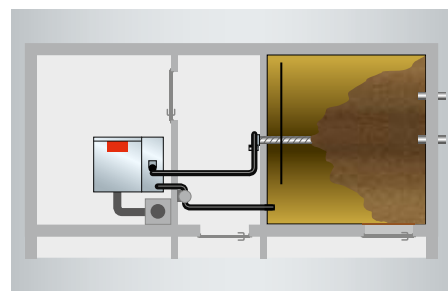

Esempio di installazione

## Silo pellet con sistema di alimentazione tramite coclea flessibile

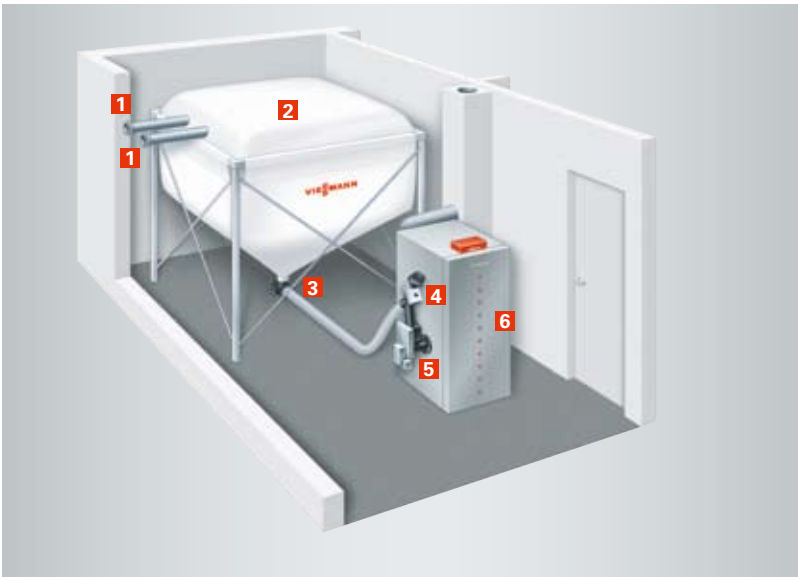

- 1 Attacco di riempimento e attacco aria di ritorno
- 2 Silo pellet
- 3 Coclea flessibile con attacco al silo pellet
- 4 Unità d'allacciamento coclea flessibile
- 5 Unità d'allacciamento alimentazione tramite valvola stellare
- 6 Caldaia Vitotimo 300-P

I serbatoi in tessuto si sono affermati sul mercato come soluzione economica e si distinguono per il montaggio rapido e semplice; le possibilità di installazione sono molteplici. Il sistema di alimentazione è facilmente accessibile per le operazioni di manutenzione e il serbatoio in tessuto è completamente a tenuta di polvere.

Se il magazzino si trova nella immediate vicinanze del locale caldaia, il pellet può essere trasportato direttamente dal serbatoio in tessuto alla caldaia Vitotimo 300-P per mezzo di una coclea flessibile. In questo caso non è necessario prevedere una stiva pellet sulla caldaia.

E' necessario attenersi alle normative vigenti relative allo stoccaggio del pellet.

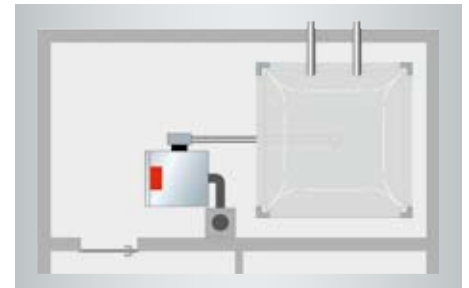

Esempio di installazione

## Silo pellet con alimentazione tramite sistema ad aspirazione

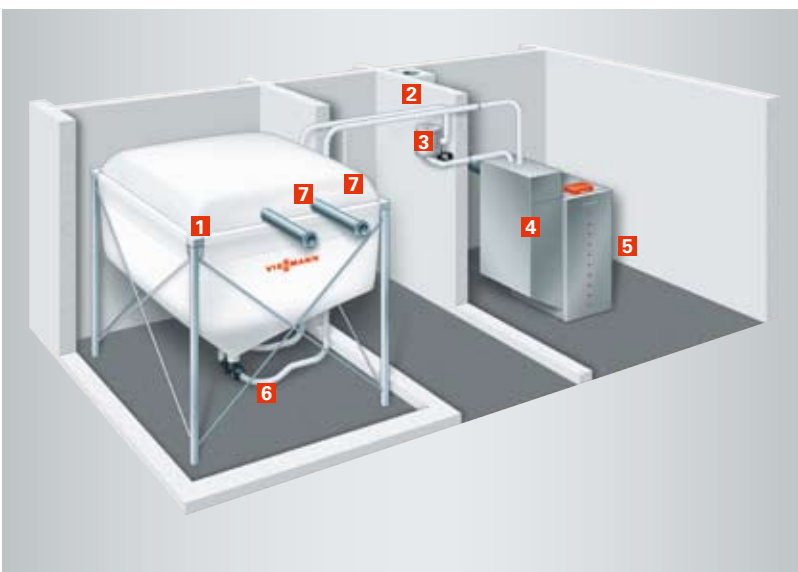

- 1 Silo pellet
- 2 Tubo della pressione e tubo flessibile di aspirazione
- 3 Turbina di aspirazione
- 4 Stiva pellet
- 5 Caldaia Vitotimo 300-P
- 6 Tubo flessibile di aspirazione
- 7 Attacco di riempimento e attacco aria di ritorno

Come per il magazzino, anche nel caso di un serbatoio in tessuto è possibile il trasporto del pellet dal serbatoio alla caldaia mediante il sistema ad aspirazione, che permette di trasportare i pellet fino a una distanza di 15 m. Il sistema di alimentazione del serbatoio in tessuto a tenuta di polvere è facilmente accessibile per le operazioni di manutenzione.

Si utilizza il sistema ad aspirazione se il serbatoio in tessuto si trova in un locale adiacente.

E' necessario attenersi alle normative vigenti relative allo stoccaggio del pellet.

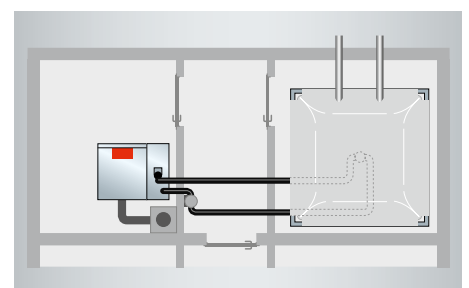

Esempio di installazione

## Schemi idraulici

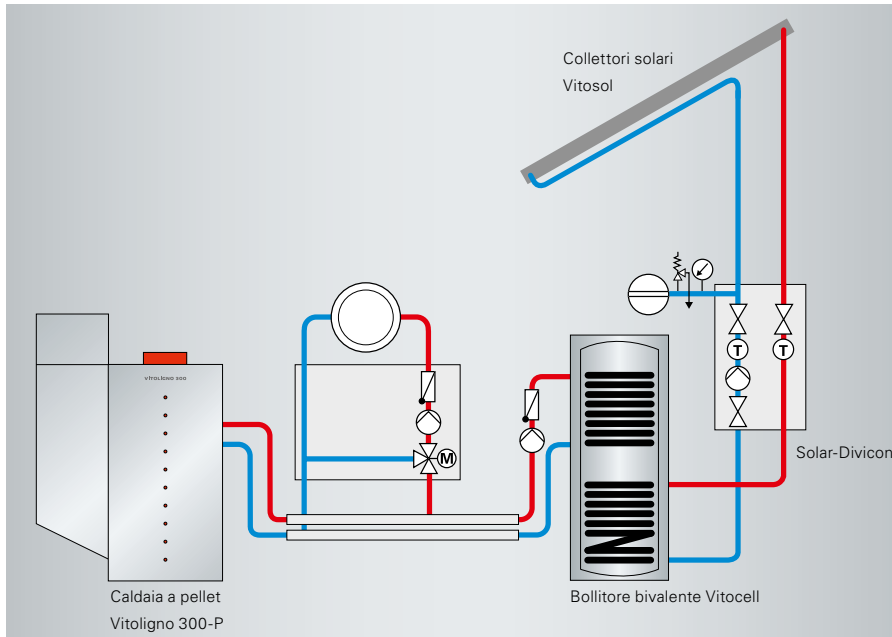

- 1 Caldaia a pellet, un circuito riscaldamento miscelato, bollitore bivalente e impianto solare

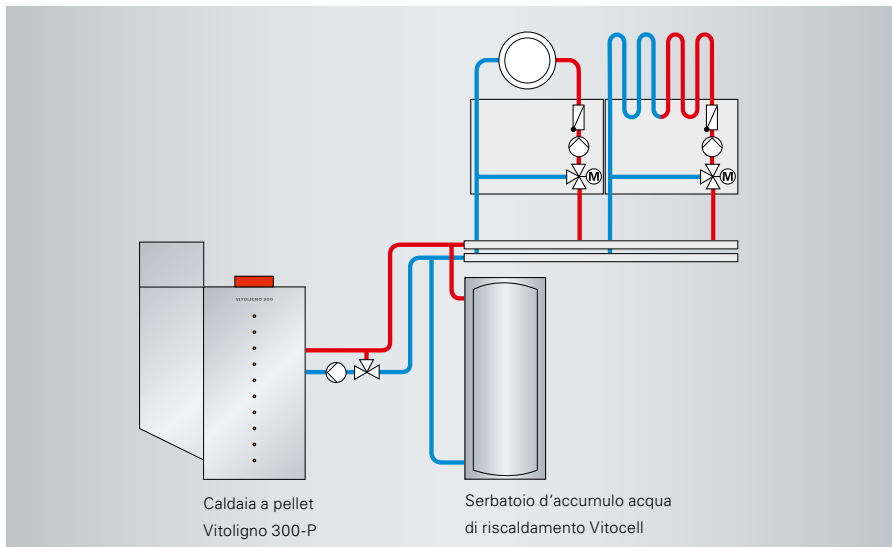

- 2 Caldaia a pellet, serbatoio d'accumulo acqua di riscaldamento Vitocell e due circuiti di riscaldamento miscelati

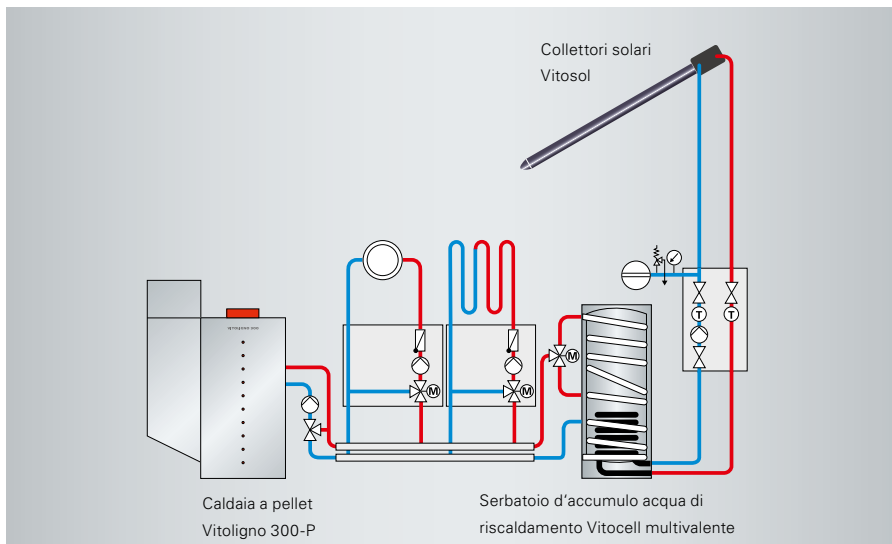

- 3 Caldaia a pellet, due circuiti di riscaldamento miscelati, serbatoio d'accumulo acqua calda di riscaldamento Vitocell multivalente, con produzione acqua calda sanitaria integrata, impianto solare e regolazione Vitotronic 100

**1 Vitoligno 300-P con un circuito riscaldamento miscelato e produzione di acqua calda sanitaria.**

Collegamento idraulico diretto della caldaia con l'impianto solare.

Grazie al dispositivo di aumento della temperatura di ritorno interno nel caso di impianti senza serbatoio di accumulo acqua di riscaldamento non è necessario prevedere un dispositivo di aumento della temperatura esterno. E' possibile gestire due circuiti riscaldamento miscelati per la produzione di acqua calda sanitaria oppure un circuito riscaldamento miscelato con impianto solare. Nel caso di due circuiti riscaldamento miscelati con impianto solare è necessario prevedere una regolazione Vitosolic 100.

**2 Vitoligno 300-P con due circuiti riscaldamento miscelati e un serbatoio di accumulo acqua di riscaldamento**

Collegamento della caldaia Vitoligno 300-P a un impianto di riscaldamento con serbatoio di accumulo acqua di riscaldamento.

Per il funzionamento della caldaia Vitoligno 300-P con serbatoio di accumulo acqua riscaldamento possono essere collegati direttamente due sensori accumulo e una pompa circuito caldaia.

Una valvola termica a tre vie provvede all'aumento della temperatura di ritorno necessaria nel caso di funzionamento con accumulo.

**3 Vitoligno 300-P con due circuiti riscaldamento miscelati e bollitore per produzione acqua calda sanitaria e integrazione riscaldamento**

Collegamento della caldaia Vitoligno 300-P con un impianto di riscaldamento con serbatoio di accumulo combinato, ad es. Vitocell 340-M o 360-M.

La caldaia può azionare il serbatoio di accumulo combinato tramite due sensori accumulo e una pompa circuito di caldaia.

Il lato sanitario del serbatoio di accumulo può essere caricato tramite una valvola deviatrice a tre vie separatamente, con un livello di temperatura più elevato.

E' possibile gestire direttamente un circuito riscaldamento con miscelatore e l'impianto solare dotato di serbatoio di accumulo combinato.

Nel caso di due circuiti riscaldamento con miscelatore e un impianto solare è necessario prevedere una regolazione Vitosolic 100.

## Sistema aspirazione (caricamento automatico da 4 a 48 kW)

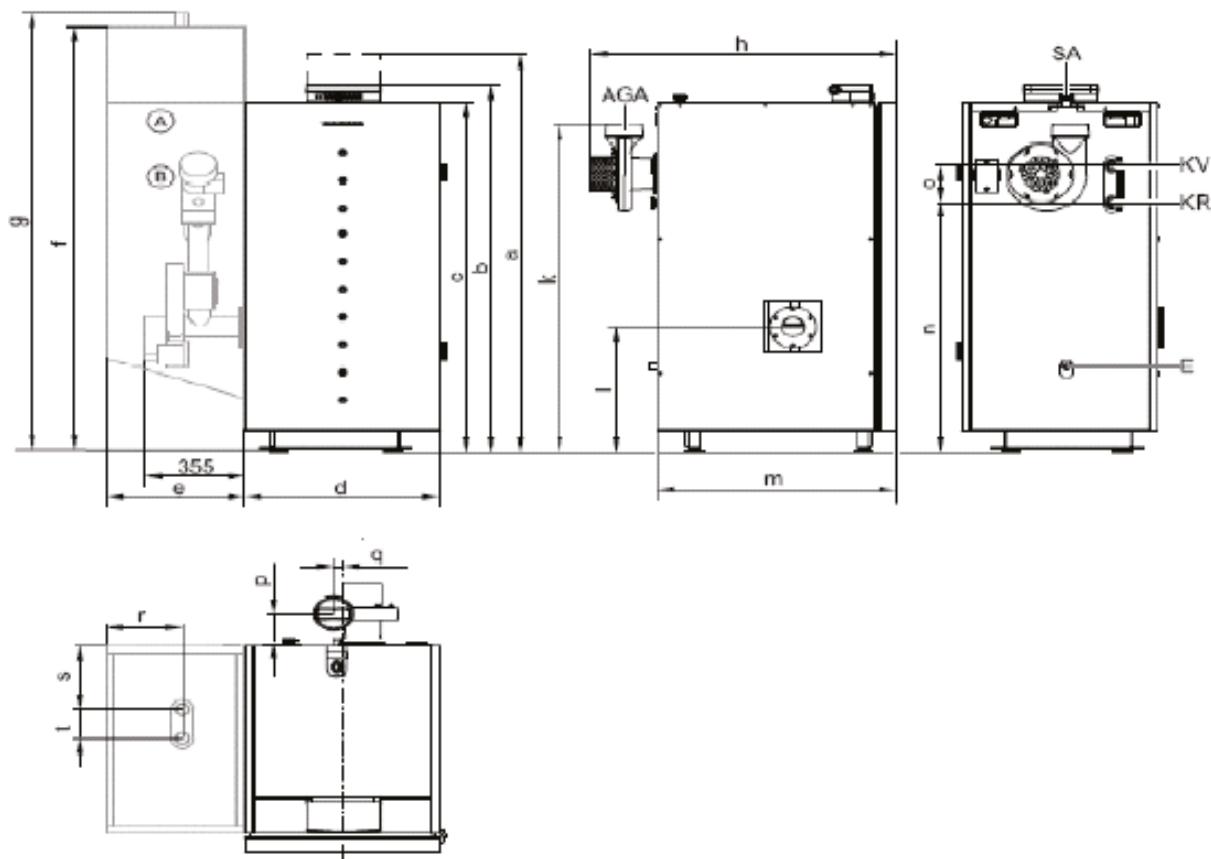

- A Serbatoio pellet  
 B Unità di allacciamento per alimentazione pellet con coclea flessibile  
 AGA Scarico fumi

- E Manicotto R3/4 e vaso ad espansione  
 KR Ritorno caldaia G11/2  
 KV Mandata caldaia G1/2  
 SA Attacco di sicurezza (valvola di sicurezza) G1/2

Potenza nominale caldaia	kW	da 4 a 12	da 11 a 32
		da 6 a 18	da 13 a 40
		da 8 a 24	da 16 a 48
a	mm	1590	1815
b	mm	1485	1710
c	mm	1421	1636
d	mm	680	780
e	mm	482	582
f	mm	1712	1851
g	mm	1780	1910
h	mm	1065	1170
k	mm	1323	1539
l	mm	510	590
m	mm	828	930
n	mm	1014	1238
o	mm	145	145
p	mm	115	115
q	mm	34	23
r	mm	262	296
s	mm	254	333
t	mm	114	114

**Carico manuale (da 4 a 24 kW)**

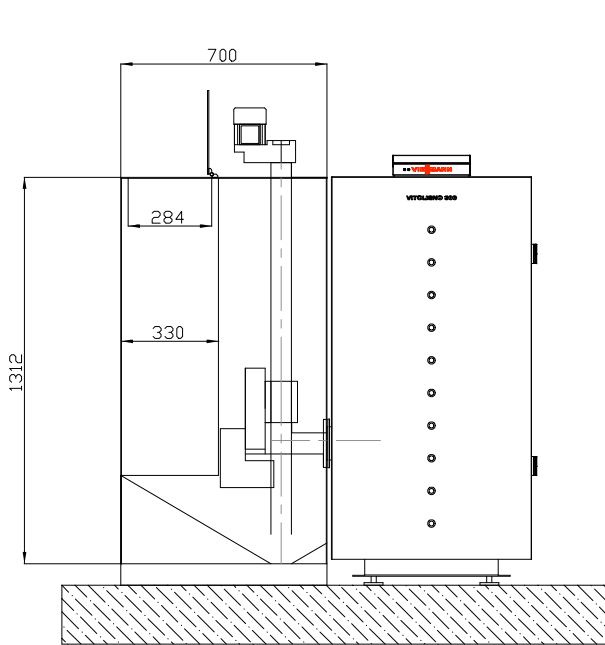

**Vista frontale**

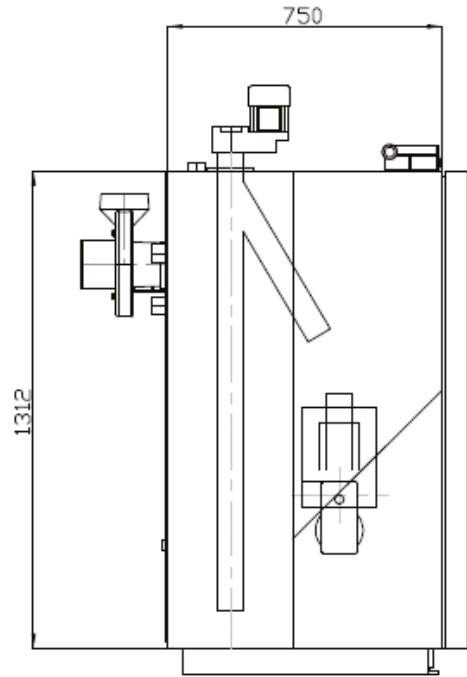

**Vista laterale**

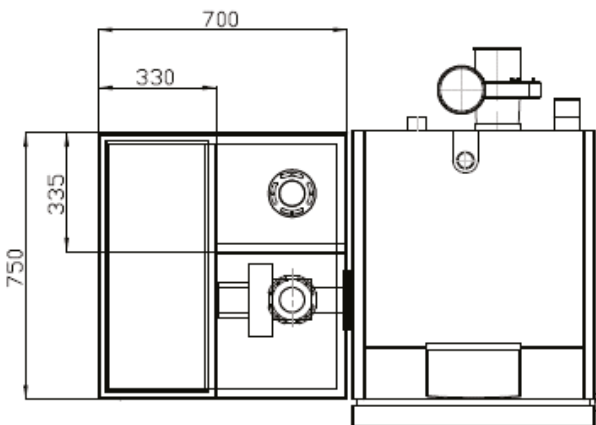

**Vista dall'alto**

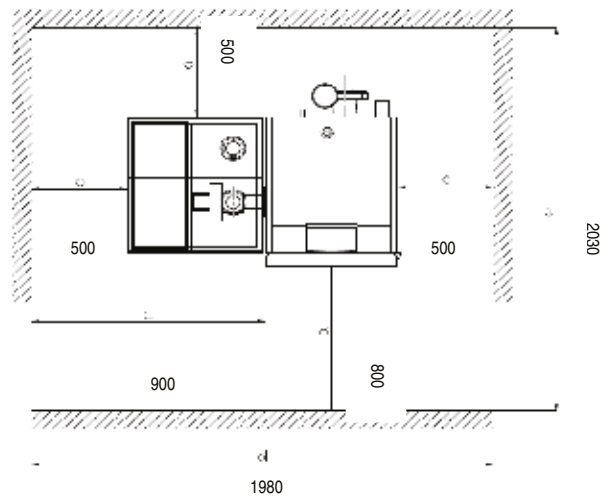

**Distanza minima dalle pareti Vitoligno 300-P con carico manuale**

## Dati tecnici

<b>Campo potenzialità utile</b>	kW	4-12	6-18	8-24	11-32	13-40	16-48
<b>Dimensioni d'ingombro</b>							
Lunghezza	mm	1065	1065	1065	1170	1170	1170
Larghezza	mm	680	680	680	780	780	780
Altezza	mm	1485	1485	1485	1710	1710	1710
Larghezza con stiva pellet per sistema aspirazione con silos remoto	mm	1160	1160	1160	1360	1360	1360
Altezza con stiva pellet per sistema aspirazione con silos remoto	mm	1780	1780	1780	1910	1910	1910
Larghezza con unità di allacciamento	mm	1035	1035	1035	1130	1130	1130
<b>Peso</b>							
Vitoligno con isolamento termico	kg	355	355	355	527	527	527
con stiva pellet	kg	453	453	453	631	631	631
con unità di allacciamento	kg	387	387	387	571	571	571
con serbatoio per carico manuale	kg	526	526	526	n.disp.	n.disp.	n.disp.
<b>Classe secondo DIN EN 303-5</b>		3	3	3	3	3	3
<b>Attacco gas di scarico</b>		130	130	130	150	150	150
<b>Contenuto acqua di caldaia</b>		100	100	100	180	180	180

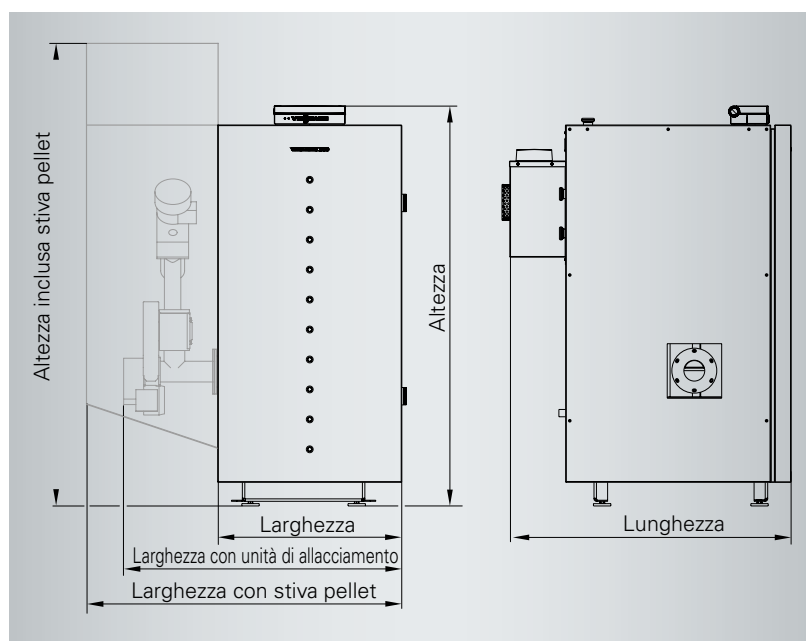

Tutti i prodotti e gli accessori del programma completo Viessmann si integrano perfettamente tra loro e garantiscono la massima efficienza e affidabilità

### Bollitori per ogni esigenza

I bollitori Viessmann soddisfano qualsiasi fabbisogno di acqua calda sanitaria: offrono la massima protezione contro la corrosione, un elevato comfort sanitario grazie a un riscaldamento rapido e omogeneo, oltre a ridotte dispersioni termiche garantite dall'isolamento termico.



Bollitore Vitocell

### Serbatoio di accumulo acqua di riscaldamento

I serbatoi accumulano il calore in eccedenza nei periodi di picco e successivamente lo immettono nel circuito di riscaldamento.



Serbatoio di accumulo  
acqua di riscaldamento  
Vitocell-L

### Stoccaggio pellet

Viessmann offre una gamma completa di accessori per il funzionamento della caldaia Vitoligno 300-P con caricamento pellet completamente automatico, con sistema di aspirazione o coclea flessibile.



Componenti per lo  
stoccaggio del pellet

### Collettori solari Vitosol: il completo ideale dell'impianto di riscaldamento

Gli impianti solari e le caldaie a pellet Viessmann garantiscono un riscaldamento all'insegna del rispetto ambientale, in quanto permettono di utilizzare l'energia presente in natura in maniera ottimale e a basso costo.

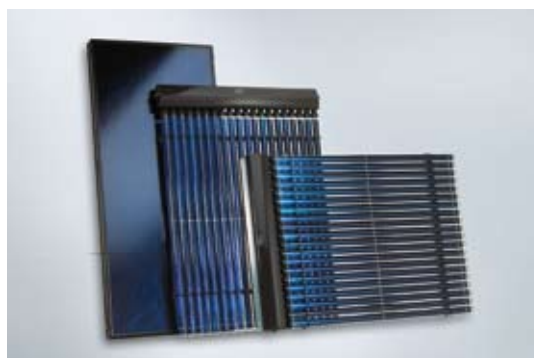

Collettori solari Vitosol

### Dallo stoccaggio del combustibile all'impianto di riscaldamento a pavimento

Il programma Vitoset offre tutti gli accessori per le caldaie di piccola a media potenza, le caldaie murali e le caldaie a combustibili fossili: il tutto da un unico fornitore.



Vitoset: accessori per il  
sistema di riscaldamento

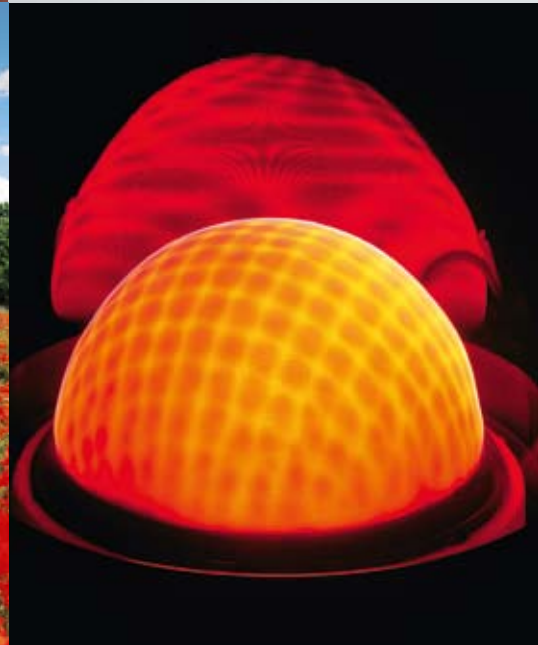

## L'azienda Viessmann

**Fornire calore in maniera economica ed ecologica, garantire il massimo comfort e renderlo disponibile a seconda delle esigenze: questo è obiettivo a cui l'azienda Viessmann si dedica già da tre generazioni.**

Viessmann ha introdotto una serie straordinaria di innovazioni e soluzioni che sono diventate autentiche pietre miliari nella storia della tecnica del riscaldamento e continua tuttora a fornire impulsi decisivi allo sviluppo del settore.

L'azienda è fortemente orientata all'internazionalità, come dimostrano i 16 stabilimenti produttivi in Germania, Francia, Canada, Polonia, Ungheria e Cina, la rete di distribuzione sviluppata in Germania e in altri 35 Paesi e i 120 punti vendita in tutto il mondo.

### Il Gruppo Viessmann

Viessmann, azienda guidata in terza generazione dal Dott. Martin Viessmann, ha conosciuto uno straordinario sviluppo nel corso degli anni. Recentemente l'azienda ha rilevato alcuni importanti marchi del settore: KÖB e Mawera, specialiste nella combustione a legna; KWT, produttore di pompe di calore; ESS, produttore di gruppi di cogenerazione e infine BioFerm, leader di mercato nel campo degli impianti a biogas.

### Formazione

Alla luce dei continui sviluppi nel mondo del riscaldamento la formazione e l'aggiornamento dei propri partner commerciali riveste un ruolo sempre crescente. Viessmann ha riconosciuto l'importanza di questo aspetto fin dagli inizi degli anni 60 ed è sempre impegnata a offrire ai propri partner commerciali un programma di formazione completo e continuamente aggiornato.

Oggi Viessmann dispone di un Centro Informativo nella sede centrale di Allendorf (Eder), dotato delle più moderne tecnologie di comunicazione. Oltre 70000 operatori del settore partecipano ogni anno ai seminari tecnici e di aggiornamento offerti da Viessmann in tutto il mondo.

### Centrale termica innovativa

Nell'ambito di un progetto volto alla tutela climatica, Viessmann ha costruito un'innovativa centrale termica, basata sulla riduzione dei consumi e il rispetto per l'ambiente. Il progetto ha coinvolto la produzione di energia e i processi produttivi degli stabilimenti di Allendorf (Eder). Questo investimento ha permesso un risparmio del 40% delle energie fossili e la riduzione di un terzo delle emissioni inquinanti.

### Responsabilità

Viessmann è consapevole della propria responsabilità sociale. I dipendenti Viessmann sono parte di un team che opera a livello globale, un team che si distingue per la correttezza, l'affidabilità e la responsabilità di ogni suo singolo componente.

Viessmann inoltre è fortemente impegnata nel promuovere la sostenibilità ambientale dei processi produttivi e l'impiego delle energie rinnovabili.

Da sempre l'azienda dimostra un forte impegno per l'arte e le attività culturali, componenti fondamentali della propria cultura imprenditoriale, che contribuiscono ad accrescere la notorietà del marchio e a promuovere l'immagine dell'azienda.

## Viessmann Group



**Filiale Padova, Romagna e Treviso**

Galleria Urbani, 13  
Piazzale Regione Veneto, 14/5  
35027 Noventa Padovana (PD)  
Tel. 049 6225199 - Fax. 049 8935043

**Filiale Milano e Novara**

Viale del Lavoro, 54  
20010 Casorezzo (MI)  
Tel. 02 90322599 - Fax. 045 6768874

**Filiale Torino**

Lungo Dora Colletta, 67  
10153 Torino  
Tel. 011 2444799 - Fax. 011 2485490

**Filiale Firenze**

Via Arti e Mestieri, 11/13  
50056 Montelupo Fiorentino (FI)  
Tel. 0571 518699 - Fax. 0571 911046

**Filiale Bolzano**

Via Adige, 6  
39040 Cortaccia (BZ)  
Tel. 0471 809888 - Fax. 0471 818190

**Filiale Roma**

Via Salaria, 1399/G  
00138 Roma  
Tel. 06 8889254 - Fax. 06 8889215

**Sede****Viessmann Srl**

Via Brennero, 56  
37026 Balconi di Pescantina (VR)  
Tel. 045 6768999 - Fax. 045 6700412

[info@viessmann.it](mailto:info@viessmann.it)

[www.viessmann.it](http://www.viessmann.it)